



# POUR UN MONDE PLUS SAIN ET DURABLE AVEC LES HUILES ET PROTÉINES



**RAPPORT ANNUEL INTÉGRÉ 2025**

# SOMMAIRE



## 01

### VISION & ANCRAGE

#### RELIER LA RECHERCHE, LES FILIÈRES AGRICOLES ET L'INDUSTRIE POUR CRÉER UN IMPACT DURABLE, SOUVERAIN ET COMPÉTITIF

- 1.1 Donner du sens : transformer la science en solution
- 1.2 Huiles et protéines végétales : un enjeu stratégique national et européen
- 1.3 Agir au cœur des enjeux et des transitions
- 1.4 Gouvernance, écosystème et repères clés

## 02

### S'ENGAGER

#### AGIR CONCRÈTEMENT POUR UN DÉVELOPPEMENT RESPONSABLE ET HUMAIN

- 2.1 La RSE comme cadre d'action et de transformation
- 2.2 Des moyens concrets pour agir durablement
- 2.3 Agir pour l'environnement et la transition écologique
- 2.4 S'engager pour les femmes et les hommes
- 2.5 Qualité, fiabilité et excellence opérationnelle

## 03

### INNOVER

#### PRODUIRE LES CONNAISSANCES, CRÉER LES SOLUTIONS DE DEMAIN

- 3.1 De l'innovation à l'impact industriel
- 3.2 Innover avec les réseaux Carnot et Actia
- 3.3 Trois axes pour donner du sens à l'innovation

## LES TEMPS FORTS 2025

## 04

### TRANSFÉRER & VALORISER

#### FAIRE CIRCULER LES SAVOIRS, CRÉER DE LA VALEUR

- 4.1 Déployer des solutions pour l'industrie
- 4.2 Accompagner les acteurs et les projets
- 4.3 Diffuser les connaissances
- 4.4 Rayonner par la science et l'expertise

# EDITO

## Une vision au service de la bioéconomie

Les huiles, les protéines végétales et, plus largement, les ressources biosourcées constituent aujourd'hui des actifs stratégiques pour répondre aux grandes transitions alimentaires, industrielles et environnementales. Elles participent à une meilleure valorisation des productions agricoles, à la création de valeur sur les territoires et au renforcement de la souveraineté industrielle et alimentaire. Elles sont, à ce titre, au cœur des politiques publiques de transition et de réindustrialisation durable.

C'est dans cette perspective que s'inscrit l'action du Groupe ITERG-IMPROVE. Sa mission est d'intérêt collectif : faire émerger des solutions biosourcées innovantes, en sécuriser la mise en œuvre industrielle et accompagner leur montée en échelle, dans un contexte marqué par des exigences accrues en matière de performance, de sécurité, de durabilité et de compétitivité.

Tout au long de la chaîne de valeur, les acteurs doivent aujourd'hui concilier qualité des produits, maîtrise des procédés, sécurité sanitaire, adaptation aux évolutions réglementaires et contraintes économiques croissantes, notamment liées aux coûts de l'énergie et des intrants. Face à ces défis, le lien entre agriculture, science et industrie est plus que jamais déterminant. Il conditionne la capacité des filières à transformer les ressources végétales en solutions fiables, compétitives et acceptables sur le plan économique, environnemental et sociétal.

Penser la ressource biosourcée dans sa globalité — de la matière première agricole à ses fonctionnalités, ses usages et ses débouchés industriels — guide l'action du Groupe ITERG-IMPROVE. En croisant expertises scientifiques, technologiques et économiques, le Groupe contribue à mieux valoriser les productions végétales, à développer des ingrédients et des solutions biosourcées à haute valeur ajoutée et à ouvrir de nouveaux marchés pour les filières, dans une logique de durabilité et de robustesse industrielle.

Dans cet ensemble, ITERG occupe une place singulière. En tant que Centre Technique Industriel, il exerce des missions d'intérêt général qui lui confèrent un rôle reconnu de tiers de confiance auprès des filières agricoles et industrielles, des entreprises, des pouvoirs publics et de la société.

À l'interface du monde agricole et des acteurs de la transformation et de la valorisation des produits d'origine végétale, ITERG apporte une expertise scientifique

indépendante sur des sujets techniques sensibles — sécurité des procédés, maîtrise des contaminants, évolution des solvants, usage de l'hexane — contribuant à objectiver les débats, à éclairer les choix collectifs et à sécuriser les trajectoires industrielles.

L'action d'ITERG s'inscrit pleinement dans le cadre du Contrat d'Objectifs et de Performance 2024-2027, signé avec l'État et la Profession. Ce contrat traduit la contribution du Centre aux priorités nationales en matière de transitions environnementale, énergétique et numérique, de souveraineté industrielle et de résilience des filières, dans un contexte de fortes mutations économiques et géopolitiques.

ITERG est également profondément ancré dans son territoire. Implanté à Canéjan, son site partagé avec Terres Inovia constitue un pôle d'expertise unique, illustrant concrètement la synergie entre recherche agronomique, innovation technologique et accompagnement industriel. Cette proximité opérationnelle avec Terres Inovia renforce la continuité entre la production agricole et les usages industriels, au service de la performance des filières oléagineuses et protéagineuses.

Cet ancrage territorial et cette capacité d'action collective s'appuient sur le soutien constant de la Région, partenaire clé du développement d'ITERG et du Groupe ITERG-IMPROVE. Par son engagement, la Région contribue à structurer un écosystème d'innovation au service des filières végétales, de l'emploi industriel et de la transition vers une bioéconomie durable et créatrice de valeur sur les territoires.

À l'échelle du Groupe, la réponse aux grands enjeux sociétaux repose sur la coopération étroite entre les équipes d'ITERG et d'IMPROVE, les filières professionnelles et un réseau de partenaires publics et privés engagés. Elle implique de faire vivre, dans la durée, les passerelles entre recherche, agriculture, industrie et pouvoirs publics, et de mobiliser pleinement la complémentarité des expertises.

*En reliant les acteurs, en objectivant les enjeux et en apportant des repères scientifiques et techniques partagés, le Groupe ITERG-IMPROVE contribue à renforcer la confiance indispensable au développement d'une bioéconomie à la fois durable, compétitive et souveraine, au service des filières végétales et biosourcées et de l'intérêt collectif.*



Paul-Joël DERIAN  
Président ITERG et IMPROVE

**D**ans un contexte économique et industriel particulièrement mouvant, marqué par des tensions durables sur les marchés, des incertitudes géopolitiques et une accélération des transitions, ITERG a une nouvelle fois démontré la solidité de son collectif et sa capacité d'adaptation.

Cette résilience, nous la devons avant tout à l'engagement sans faille de nos équipes. Leur professionnalisme, leur agilité et leur sens des responsabilités ont permis à l'institut de poursuivre sa mission, de maintenir un haut niveau d'exigence scientifique et de répondre aux attentes de ses partenaires, malgré un environnement contraint. Je tiens ici à remercier très sincèrement l'ensemble des collaboratrices et collaborateurs pour leur implication, leur esprit collectif et leur attachement à ITERG.

Ces dernières années ont également rappelé l'importance de rester fidèles à ce qui nous fonde. Dans une période exigeante, où la clarté des missions et la crédibilité des acteurs scientifiques et techniques sont plus que jamais essentielles, nous avons tenu un cap clair.

L'exigence scientifique, l'intégrité et l'indépendance, l'innovation utile et responsable, ainsi que l'engagement humain ne sont pas des principes abstraits: ils guident concrètement nos pratiques, nos choix et nos positions, au quotidien. Ils constituent le socle de la confiance que nous construisons durablement avec les entreprises, les filières et les acteurs publics.

Ces principes s'inscrivent pleinement dans notre raison d'être :

« Transformer la science en valeur d'usage: relier la recherche, les filières agricoles et l'industrie pour faire émerger, transférer et déployer des solutions créatrices d'un impact durable, souverain et compétitif. »

C'est ce sens que nous donnons à notre action collective, et cette orientation qui guide notre stratégie.

Les réalisations présentées dans ce rapport traduisent cette trajectoire : renforcer nos capacités d'expertise, accompagner les filières et les industriels, et contribuer à faire émerger des solutions utiles, durables et transférables.

Confiants dans l'avenir, nous continuons d'y croire et d'investir. Les nouveaux équipements scientifiques et le projet de bâtiment structurant qui nous projette à l'horizon 2030 témoignent de cette ambition: renforcer nos capacités de recherche et d'innovation, offrir à nos équipes des moyens à la hauteur de leurs compétences, et conforter la place d'ITERG comme acteur de référence au service des filières et de l'industrie.

*ITERG poursuit ainsi sa trajectoire avec conviction, responsabilité et détermination, fidèle à ses valeurs et résolument tourné vers l'avenir.*



Jean-David LEAO  
Directeur général ITERG

**IMPROVE entre dans une nouvelle étape de développement, portée par l'internationalisation de ses activités et l'élargissement de son positionnement au-delà des seules protéines végétales.**

Adossée au Groupe ITERG, la société bénéficie d'un socle scientifique et technologique solide, au service d'une ambition renforcée de création de valeur sur les marchés mondiaux.

L'export constitue désormais un axe structurant, avec une volonté d'accroître significativement la part de chiffre d'affaires réalisée hors de France, en s'appuyant sur des partenariats industriels et des projets clients à forte valeur ajoutée.

Cette dynamique répond à une demande croissante pour des solutions biosourcées performantes, durables et compétitives à l'échelle internationale.

Dans le même temps, IMPROVE engage un pivot stratégique majeur en diversifiant ses activités vers de nouveaux segments: fibres, fonctionnalités, coproduits, ingrédients complexes et applications hors alimentaires.

Cette diversification vise à mieux valoriser l'ensemble de la ressource végétale, dans une logique d'optimisation du partage de valeur et de réduction des risques. Elle permet également de capter de nouvelles opportunités de marché, en phase avec les attentes industrielles en matière de naturalité, de performance et de durabilité.

IMPROVE entend ainsi se positionner non plus uniquement comme un acteur des protéines, mais comme un intégrateur de solutions biosourcées.

Ce repositionnement s'appuie sur une capacité unique à faire le lien entre science, procédés et marchés.

Il mobilise pleinement les expertises complémentaires d'ITERG, notamment sur les lipides, les procédés et la sécurité industrielle.

En renforçant ses capacités d'innovation et de transfert industriel, IMPROVE accélère la mise sur le marché de solutions différenciantes.

Cette stratégie s'accompagne d'une exigence accrue en matière de compétitivité, de robustesse industrielle et de time-to-market. Elle s'inscrit dans une logique de portefeuille équilibré, combinant projets à court terme et innovations de rupture.

Par cette double ambition – internationalisation et diversification – IMPROVE renforce sa résilience et sa capacité de croissance durable.

*Plus que jamais, l'entreprise contribue, aux côtés d'ITERG, à structurer une bioéconomie compétitive, souveraine et ouverte sur le monde.*



Frédéric BREDON  
Directeur général IMPROVE





01

# VISION & ANCRAGE

---

RELIER LA RECHERCHE, LES FILIÈRES AGRICOLES ET L'INDUSTRIE  
POUR CRÉER UN IMPACT DURABLE, SOUVERAIN ET COMPÉTITIF

**121**

---

collaborateurs

**11,9M€**

---

de chiffre d'affaires

**700+**

---

entreprises accompagnées  
chaque année

**6**

---

plateformes  
technologiques



# 01

Dans un contexte de transformations agricoles, industrielles, énergétiques et sociétales, le rôle d'un acteur scientifique et technique dépasse la seule production de connaissances. Il consiste à éclairer les décisions, relier les savoirs aux réalités terrain et accompagner durablement les filières.

Le Groupe ITERG-IMPROVE s'inscrit pleinement dans cette dynamique. Ancré dans les filières végétales et les territoires, il intervient à l'interface entre recherche, industrie et amont agricole, en appui aux acteurs économiques.

Il mobilise les huiles et protéines végétales comme des ressources stratégiques, au cœur des enjeux de souveraineté, de durabilité et de compétitivité.

À ce titre, il participe à la structuration et à l'évolution des filières, en apportant les fondements scientifiques, techniques et méthodologiques nécessaires au développement et à la mise en œuvre de solutions industrielles.

S'appuyant sur les missions d'intérêt général d'un Centre Technique Industriel et sur un socle de compétences couvrant l'ensemble de la chaîne de valeur, le Groupe déploie une approche intégrée, en lien étroit avec les besoins des acteurs économiques.

À travers cette position singulière, le Groupe articule vision scientifique, réalités industrielles et dynamiques de bioéconomie. Il contribue ainsi pleinement à une bioéconomie française et européenne, au croisement des politiques publiques de transition, de souveraineté et de réindustrialisation durable.

- 
- 1.1 Donner du sens : transformer la science en solution
  - 1.2 Huiles et protéines végétales : un enjeu stratégique national et européen
  - 1.3 Agir au cœur des enjeux et des transitions
  - 1.4 Gouvernance, écosystème et repères clés
-

## 1.1 DONNER DU SENS : TRANSFORMER LA SCIENCE EN SOLUTIONS

Le Groupe ITERG -IMPROVE établit un lien étroit entre la recherche, l'industrie et les filières agricoles afin de convertir les ressources végétales en solutions concrètes, durables et compétitives.

ITERG (institut de corps gras et produits apparentés) et sa filiale IMPROVE (plateforme dédiée à la valorisation des protéines végétales) constituent ensemble un acteur de référence dans le domaine des huiles végétales et des protéines alternatives. Depuis 2020, le Groupe mobilise ses expertises au service des industries agroalimentaires, de la nutrition, de la cosmétique et des bioproduits.

Son ambition : innover et accompagner le développement de produits et procédés performants, responsables et adaptés aux réalités économiques et aux attentes des marchés.

### Une vision ancrée dans les réalités des filières

La vision portée par le Groupe ITERG-IMPROVE s'appuie sur une connaissance approfondie des filières végétales et une compréhension fine des enjeux industriels.

À l'interface entre recherche et application, il mobilise des données scientifiques fiables pour éclairer les décisions, optimiser les procédés et sécuriser les développements.

### La bioéconomie comme moteur d'action

Inscrit dans la dynamique de la bioéconomie, le Groupe contribue à la valorisation durable des ressources naturelles, au service de systèmes alimentaires et industriels plus sobres et résilients.

En mobilisant l'ensemble des composantes des graines, il favorise une utilisation optimisée des matières premières et accompagne l'émergence de solutions à plus forte valeur ajoutée, au bénéfice des territoires.

### Relier la recherche, l'amont agricole et les marchés

La transformation des filières végétales repose sur une collaboration continue entre les acteurs agricoles, les centres de recherche et les industriels.

Le Groupe agit comme un facilitateur de ces interactions, en rendant la science opérationnelle, accessible et directement exploitable par les entreprises.

### NOTRE RAISON D'ÊTRE

« Transformer la science en valeur d'usage :  
relier la recherche, les filières agricoles et l'industrie pour  
faire émerger, transférer et déployer des solutions  
créatrices d'un impact durable, souverain et compétitif. »

### 1.1.1 – DES VALEURS QUI TRADUISENT LA VISION EN ACTION

La raison d'être du Groupe ITERG-IMPROVE guide l'ensemble de ses missions d'intérêt général et de ses activités d'innovation et de transfert.

Elle se décline à travers des valeurs partagées, qui orientent les choix scientifiques, techniques et humains au quotidien.

#### INNOVATION UTILE ET RESPONSABLE

Innover avec pragmatisme, en tenant compte des usages réels, des contraintes industrielles et des impacts environnementaux, pour proposer des solutions robustes et maîtrisées.

#### INTÉGRITÉ ET INDÉPENDANCE

Garantir l'objectivité des travaux, la transparence des démarches et l'indépendance des positions, afin d'instaurer une relation de confiance durable avec les entreprises, les filières et les acteurs publics.



#### EXCELLENCE SCIENTIFIQUE ET TECHNIQUE

Agir avec rigueur et méthode, de la recherche à l'application industrielle, pour produire des connaissances et des expertises fiables, reconnues et utiles à la décision.

#### ENGAGEMENT HUMAIN

Faire de la sécurité, du développement des compétences et de la qualité de vie au travail des priorités concrètes, pour permettre à chacun de s'impliquer et de progresser dans un environnement de confiance.

## 1.2 HUILES ET PROTÉINES VÉGÉTALES : UN ENJEU STRATÉGIQUE NATIONAL ET EUROPÉEN

### Des ressources stratégiques au cœur des transitions

Les huiles et protéines végétales occupent aujourd'hui une place stratégique au cœur des enjeux de souveraineté alimentaire, de résilience économique et de transition des systèmes agricoles et industriels.

En France, la filière mobilise environ 130 000 agriculteurs, couvre 2,7 millions d'hectares cultivés et produit chaque année 7 à 8 millions de tonnes de graines.

Elle assure la quasi-totalité des huiles végétales alimentaires consommées (hors huiles tropicales) et plus de 50 % des protéines végétales utilisées en alimentation animale.

### PRINCIPALES UNITÉS DE TRITURATION EN 2024

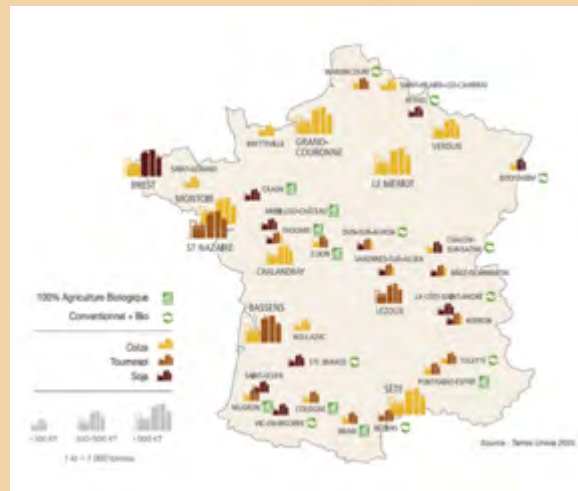

>> Cliquez sur l'image pour l'agrandir

### Une filière industrielle structurée, à fort potentiel

La filière française s'appuie sur un maillage industriel dense, réunissant plus de 40 sites de transformation, 600 collecteurs et plusieurs plateformes technologiques de premier plan. Elle joue un rôle essentiel dans la valorisation des productions agricoles et le développement économique des territoires.

Elle évolue toutefois dans un environnement exigeant, marqué par la hausse des coûts de production, les évolutions réglementaires, la pression énergétique et la nécessité de rester compétitive sur des marchés en mutation.

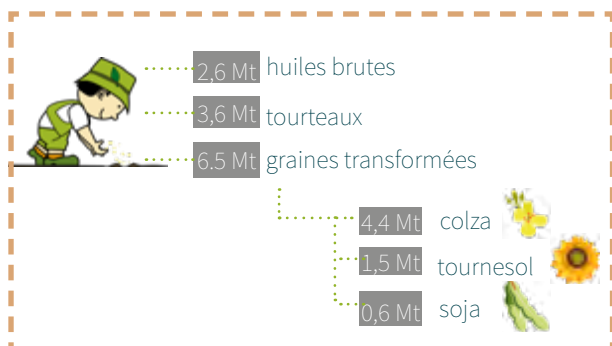

### Renforcer la souveraineté par l'innovation et la valeur

Dans un contexte de tensions géopolitiques, de transition climatique et de dépendance aux importations de protéines, cette filière constitue un levier stratégique pour consolider la souveraineté nationale.

En valorisant des cultures comme le colza, le tournesol ou le soja, elle contribue à sécuriser les approvisionnements, à ancrer la valeur dans les territoires et à répondre aux besoins croissants des marchés agricoles, alimentaires et industriels.

Les travaux portés par les interprofessions et les pouvoirs publics soutiennent ainsi plusieurs priorités :

- améliorer la performance de la filière par l'innovation ;
- renforcer la qualité, la traçabilité et les standards français ;
- développer les capacités de transformation et de recherche appliquée, au plus près des besoins des acteurs économiques.

Source : Terres Univia

En appui à la filière oléoprotéagineuse et aux stratégies publiques, le Groupe ITERG-IMPROVE agit pour renforcer durablement la capacité de la filière française à créer de la valeur, à gagner en autonomie et à répondre aux transitions agricoles, alimentaires et industrielles, dans une logique d'intérêt général.

## Des usages multiples, au service de besoins concrets

De la graine à l'ingrédient, du laboratoire à la ligne de production, le Groupe ITERG-IMPROVE maîtrise l'ensemble de la chaîne de valeur pour accélérer le développement des innovations, réduire les risques et garantir leur fiabilité industrielle.

Le Groupe combine :

- recherche appliquée,
- expertise du laboratoire à l'échelle industrielle,
- vision marché et durabilité,



au service des industriels engagés dans les huiles végétales et les protéines alternatives.

Les ressources oléoprotéagineuses se distinguent par une approche intégrée de leur transformation, permettant une utilisation cohérente et complète des différentes fractions de la graine.

Cette approche favorise l'optimisation des débouchés, renforce la cohérence économique des chaînes de valeur et répond à la diversité des usages : alimentation, nutrition, cosmétique, chimie du végétal et bioproduits.

Face aux enjeux de transition et de résilience économique, le Groupe ITERG-IMPROVE accompagne les filières et les industriels dans la compréhension, l'optimisation et le développement de ces ressources.

## Un positionnement tout au long de la chaîne de valeur

### AMONT DE LA FILIÈRE



Contribuer à renforcer la robustesse économique des filières et la reconnaissance de la valeur des productions agricoles.

### TRITURATEURS RAFFINEURS

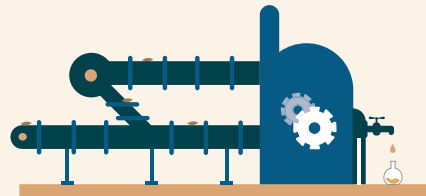

Proposer des procédés innovants conciliant performance industrielle, qualité et sécurité des produits et réduction des impacts environnementaux.

### CHIMIE - PHARMACIE



Développer des produits biosourcés à forte valeur ajoutée, alliant naturalité, fonctionnalité et durabilité.

### IAA - NUTRITION ANIMALE



Accompagner les acteurs dans la maîtrise de la sécurité sanitaire, la qualité des ingrédients et l'optimisation du goût.

## 1.3 AGIR AU CŒUR DES ENJEUX ET DES TRANSITIONS

Le Groupe ITERG -IMPROVE s'appuie sur une organisation conçue pour concilier utilité collective, rigueur scientifique et efficacité opérationnelle.

Il articule recherche appliquée, missions d'intérêt général et accompagnement industriel, au service des entreprises, des acteurs publics et des filières oléagineuses et protéagineuses.

### UN CADRE INSTITUTIONNEL GARANT DE NEUTRALITÉ ET DE CONFIANCE

En tant que Centre Technique Industriel (CTI) des huiles et produits apparentés, ITERG agit sous la tutelle du ministère de l'Industrie, dans un cadre institutionnel garant de neutralité, de transparence et d'intérêt collectif.

Son action en tant que CTI repose sur deux dimensions complémentaires, recherche collective et missions d'intérêt général, poursuivant un même objectif : produire des connaissances fiables, partagées et directement mobilisables par les acteurs des filières.

Les activités de recherche collective sont encadrées par un Contrat d'Objectifs et de Performance (COP), signé avec l'État et la Profession, qui fixe la feuille de route stratégique pour la période 2024-2027.

Ce contrat précise les priorités scientifiques, les axes de recherche et les modalités d'action, en cohérence avec les besoins des filières et les orientations des pouvoirs publics.

Le COP 2024-2027 inscrit les travaux d'ITERG dans une trajectoire structurée autour de trois axes majeurs.



#### Transition numérique et industrie du futur

- Développement et déploiement d'outils numériques pour l'analyse, la traçabilité et la qualité,
- Intégration de nouvelles approches méthodologiques issues de l'industrie du futur,
- Amélioration des procédés industriels grâce à l'introduction de l'IA.

**Objectif : renforcer la maîtrise et l'efficacité des procédés, la qualité et la fiabilité des résultats.**



#### Transition énergétique et environnementale

- Amélioration de l'efficacité énergétique des procédés de transformation,
- Valorisation des coproduits et optimisation de l'utilisation de la biomasse,
- Évaluation environnementale des procédés et des produits (empreinte, impacts).

**Objectif : réduire l'impact environnemental tout en maintenant la performance industrielle.**



#### Souveraineté industrielle et résilience des filières

- Sécurisation des méthodes analytiques et des compétences clés sur le territoire,
- Appui scientifique en situation de tension, de litige ou de crise,
- Développement de nouveaux produits à partir d'huiles et protéines végétales.

**Objectif : renforcer l'autonomie, la robustesse et la capacité d'adaptation des filières.**

## MISSIONS D'INTÉRÊT GÉNÉRAL

### AGIR COMME TIERS DE CONFIANCE SCIENTIFIQUE AU SERVICE DES FILIÈRES

Établir des cadres de référence communs, éclairer les décisions et sécuriser les échanges économiques : telles sont les missions d'intérêt général qui structurent l'action d'ITERG au service des filières des huiles et protéines végétales.

En tant que Centre Technique Industriel, l'Institut mobilise son expertise scientifique et analytique pour produire des références fiables, partager des connaissances et apporter des réponses concrètes aux enjeux industriels. La normalisation constitue l'un des leviers majeurs de cette mission.

#### Contribuer à la normalisation aux niveaux national, européen et international

ITERG participe à l'élaboration et à l'évolution des normes nationales et internationales relatives aux huiles végétales, au sein de groupes d'experts (AFNOR, CEN, ISO).

#### Ces travaux visent à :

- harmoniser les méthodes d'analyse sur les exigences scientifiques les plus récentes,
- garantir la fiabilité, la comparabilité et la reconnaissance internationale des résultats,
- mettre à disposition des référentiels communs, robustes et opposables, utiles aux échanges économiques et à la gestion des situations sensibles (litiges, crises sanitaires).

#### 3 niveaux d'intervention, 3 instances majeures

ITERG est engagé dans les principales instances de normalisation :

- **International** : ISO / TC 34 / S C 11 : « Corps gras d'origines animale et végétale »
- **Europe** : CEN / TC 307 : « Graines oléagineuses et corps gras d'origines animale et végétale et leurs co-produits – Méthodes d'échantillonnage et d'analyse »
- **France** : AFNOR/T60C : « Corps gras d'origines animale et végétale »

Découvrez le poster présenté à l'AOAC de San Diego, California, le 23/28 août 2025 par Lionel Lagardère - ITERG

« Élaboration, par le biais d'une étude collaborative, de 6 méthodes normalisées pour la détermination des protéines, des matières grasses, des sucres, de la perte de masse après séchage et des cendres. »

Consulter le poster : <https://urls.fr/taVzSr>



#### Travaux normatif récents

Sur la période août 2024 – juillet 2025, 5 normes ont été publiées :

- NF EN 14105 (révision) – Esters méthyliques d'acides gras : détermination du glycérol libre et total et des mono-, di- et triglycérides
- NF EN ISO 3961 (révision mineure) – Détermination de l'indice d'iode
- NF EN ISO 18363-2 (révision mineure) – Détermination des esters de MCPD et de glycidol
- ISO 5132 – Analyse HPLC des antioxydants phénoliques
- ISO 20948 – Détermination des aflatoxines B1, B2, G1 et G2 par chromatographie liquide



#### Leadership international

En 2025, ITERG a confirmé son rôle d'acteur de référence en pilotant deux projets internationaux :

- NF EN ISO 12966-4 (révision)  
Essai inter-laboratoires mobilisant 25 laboratoires internationaux.
- prISO 26056  
Détermination des stérols et composés associés dans les huiles d'olive et huiles de grignons d'olive.



Lionel Lagardère, président au niveau du CEN et de l'AFNOR (en bas à gauche sur la photo).

Réunion de l'ISO/TC 34/SC 2  
et de l'ISO/TC 34/SC 11  
en mars 2026 à New Delhi.

## Assurer une veille scientifique et réglementaire

Dans le cadre de ses missions d'intérêt général, ITERG assure une veille scientifique, technologique, réglementaire et normative dédiée à la filière oléoprotéagineuse.

Cette veille s'appuie sur des sources spécialisées, des bases de données expertes et la mobilisation directe des compétences internes.

La cellule veille & information d'ITERG répond aux questions scientifiques et réglementaires des entreprises et partenaires, en apportant des éclairages ciblés, fiables et opérationnels.



En 2025, la cellule veille & information a répondu à plus de 200 questions, tous domaines confondus.



## Apporter une expertise indépendante et reconnue

ITERG exerce une expertise scientifique indépendante au sein d'instances publiques et professionnelles, en France comme à l'international.

Ses experts participent activement à des comités de référence tels que le BIPEA, la FOSFA, la FNCG et Terres Univia, contribuant aux débats et aux décisions portant sur des sujets d'intérêt public.

Dans les situations sensibles — litiges commerciaux, controverses techniques ou crises sanitaires — ITERG intervient comme référent scientifique et arbitre technique, en mettant à disposition des analyses fiables, certifiées et reconnues.



### Cas concret : sécuriser scientifiquement la filière face au débat sur l'hexane

**Contexte :** En 2025, la réévaluation de l'hexane par l'Autorité européenne de sécurité des aliments (EFSA), associée à plusieurs publications médiatisées évoquant la présence de traces dans certains produits alimentaires, a suscité une forte inquiétude dans le débat public.

Certaines données diffusées reposaient toutefois sur des méthodes analytiques non validées ou insuffisamment documentées, fragilisant la fiabilité scientifique de certaines interprétations.

**Intervention :** ITERG est intervenu en appui à la filière, aux côtés de la FNCG et de Terres Univia.

L'Institut a contribué :

- à objectiver la situation scientifique,
- à développer une méthode analytique fiable et reproductible pour la détection et la quantification de l'hexane.

Cette méthode a été accréditée Cofrac en décembre 2025 (*portée disponible sur [www.cofrac.fr](http://www.cofrac.fr)*).

**Impact :** Cette intervention a permis de rétablir un socle scientifique solide, fondé sur des méthodes validées et opposables, afin d'éclairer les échanges avec les pouvoirs publics et les parties prenantes.

**Ce cas illustre pleinement le rôle d'ITERG :  
apporter une expertise scientifique indépendante et contribuer à sécuriser les filières dans les situations sensibles.**

## PRESTATIONS : DES COMPÉTENCES MOBILISÉES SELON LES BESOINS DES PROJETS

Les interventions du Groupe reposent sur la mobilisation d'expertises ciblées, adaptées aux enjeux des filières et aux différentes phases des projets. Cette approche permet d'accompagner les acteurs de la conception à la commercialisation, sur des projets complexes et pluridisciplinaires.



### Nos prestations

- Extraction et raffinage des huiles
- Extraction voies sèche/humide des protéines
- Formulation applicative
- Fonctionnalisation des protéines et applications
- Analyse physico-chimique et sensorielle
- Chimie du végétal
- Etudes nutritionnelles, analyses biologiques
- Etudes environnementales (analyses de cycle de vie...)
- Industrialisation du kg à la tonne et production à façon
- Formations/Audit, prestations intellectuelles

Lien vers le film institutionnel :  
<https://www.youtube.com/watch?v=VSbFIEcez8M>



### Des marchés d'application variés

Nous accompagnons les acteurs de toutes tailles – start-ups, PME, grands groupes – sur les marchés suivants :

- Agroalimentaire : ingrédients fonctionnels, clean label, alimentation végétale
- Nutrition santé & nutraceutique : protéines, extraits, actifs
- Cosmétique : huiles végétales, formulation écoresponsable
- Alimentation animale : valorisation des co-produits, tourteaux
- Biosolutions & biotechnologies : ingrédients biosourcés, chimie verte, bioraffinerie
- Industrie & matériaux : tensioactifs végétaux, solvants naturels



### Une offre en mouvement

En lien étroit avec la recherche collective, cette offre évolue en continu pour transformer les avancées scientifiques en solutions opérationnelles pour les filières.

Les nouvelles prestations développées en 2025 sont présentées page 52.

### Nos forces clés

- Expertise scientifique reconnue,
- Interface recherche-industrie,
- Réseau partenarial dynamique,
- Plateformes analytiques et technologiques de pointe.

## 1.4 GOUVERNANCE, ÉCOSYSTÈME & REPÈRES CLÉS

L'année 2025 a été marquée par plusieurs évolutions de gouvernance, conduites dans un esprit de continuité et de transition progressive.

### Direction générale

Denis Chéreau a quitté ses fonctions de Directeur général d'ITERG le 30 juin 2025, puis celles d'IMPROVE à la fin du mois de septembre, après avoir durablement marqué le développement du Groupe.

À compter du 1er juillet 2025, Jean-David Leao lui a succédé à la direction générale d'ITERG. Présent au sein de l'Institut depuis près de vingt ans, il en connaît profondément les équipes, les métiers et les enjeux, et s'inscrit naturellement dans la continuité des valeurs du Centre.

Le 1er octobre 2025, Frédéric Bredon a pris la direction d'IMPROVE. Fort d'une solide expérience industrielle, il rejoint le Groupe avec une connaissance approfondie des enjeux liés à la valorisation des huiles et protéines végétales, contribuant ainsi à accompagner les prochaines étapes de son développement.

### Présidence

Lors du Conseil d'administration (CA) du 17 décembre 2025, les administrateurs d'ITERG ont nommé Paul-Joël Derian Président de l'Institut. Vice-Président du Conseil d'administration depuis 2019, Directeur Innovation & Développement durable au sein d'Avril, il succède à Yves Delaine dont l'engagement a été salué par l'ensemble des membres du CA.

Paul-Joël Derian a également été nommé Président d'IMPROVE, renforçant la cohésion du Groupe ITERG- IMPROVE dans une logique de gouvernance unifiée.

**Dernière minute** : lors du CA du 4 mai 2026, Arnaud Daudry a été nommé vice-président du CA ITERG.

### Une gouvernance partagée et équilibrée

L'action d'ITERG repose sur une gouvernance collégiale associant l'État, la communauté scientifique et les représentants professionnels, garantissant l'indépendance des orientations et des résultats.

- Le Comité scientifique examine les programmes de recherche et veille à leur qualité scientifique. Il réunit des personnalités scientifiques, des représentants des publics et des membres industriels, afin d'assurer une articulation équilibrée entre enjeux sociétaux, besoins économiques et exigences scientifiques.
- Le Conseil d'administration définit les orientations stratégiques et veille à la bonne gestion de l'Institut. Sa composition — représentants de l'État, experts scientifiques qualifiés et acteurs économiques — garantit à la fois le contrôle public, l'expertise indépendante et la prise en compte des réalités industrielles.

Ce dispositif constitue une garantie forte de neutralité, d'indépendance et de transparence, empêchant toute orientation unilatérale des travaux par un acteur économique.

### Qualifications



CENTRE TECHNIQUE  
INDUSTRIEL



INSTITUT TECHNIQUE  
AGRO-INDUSTRIEL



CENTRE DE RESSOURCE  
TECHNOLOGIQUE



INSTITUT CARNOT

Paul-Joël DERIAN  
Président ITERG  
Président IMPROVE



Jean-David LEAO  
Directeur général ITERG



Frédéric BREDON  
Directeur général IMPROVE

# CONSEIL D'ADMINISTRATION D'ITERG

Par l'arrêté du 1er décembre 2025 le Conseil d'administration de ITERG a été renouvelé



## **AU TITRE DES REPRÉSENTANTS DES CHEFS D'ENTREPRISES DE L'INDUSTRIE DES CORPS GRAS**

M. Arnaud DAUDRUY - Président du Groupe OLVEA (nouveau membre)  
M. Paul-Joël DERIAN - Directeur Innovation et Développement Durable du Groupe AVRIL  
M. Hervé LIMOUZIN - Directeur BU de ADM/SIO  
Mme Hacina MOSA - Responsable QSE de PROVENCE HUILES  
M. Olivier NASLES - Président du Groupe Huile d'olive COPA-COGECA- Trésorier France OLIVE  
M. Jean-Christophe SIBILEAU - Directeur SAINT-HUBERT

## **AU TITRE DES PERSONNALITÉS REPRÉSENTANT L'ENSEIGNEMENT TECHNIQUE SUPÉRIEUR OU PARTICULIÈREMENT COMPÉTENTES :**

Mme Monique AXELOS - Directrice Scientifique Alimentation et Bioéconomie INRAE  
Mme Marie-Jane FALLOURD - Directrice Unité Pigments et Protéines fonctionnelles de FERMENTALG (nouveau membre)  
Mme Paula LENNON - Directrice Cosmétique de GATTEFOSSE (nouveau membre)  
M. Gilles ROBILLARD - Président de TERRES INOVIA (nouveau membre)  
M. Laurent ROSSO - Directeur TERRES UNIVIA

## **AU TITRE DES REPRÉSENTANTS DES PERSONNELS TECHNIQUES :**

M. Guillaume BIRAULT - LESIEUR (nouveau membre)

## **OBSERVATEURS :**

M. Hubert BOCQUELET - Délégué Général de la FNCG  
M. Gabriel KRAPF - Président Commission Qualité FEDIOL  
M. Patrick GUILLEMOTEAU - Région Nouvelle-Aquitaine  
M. Yves DELAINE - Ancien Président ITERG  
M. Cédric KSON - Directeur Industriel SAIPOL (nouveau membre)

# NOTRE ÉCOSYSTÈME



## ZOOM

### Une dynamique territoriale

ITERG est un membre actif de l'écosystème régional du transfert technologique, à travers son implication dans :

- **ACTENA**, l'association des Centres de Transfert en Nouvelle-Aquitaine (créée en 2024), qui vise à faciliter l'accès des entreprises aux avancées scientifiques et aux plateformes technologiques régionales,
- **le Pôle Universitaire d'Innovation (PUI)**, un dispositif stratégique qui accélère la valorisation des résultats de la recherche et encourage l'émergence de nouvelles technologies.

Par ailleurs, un **Comité Technique Régional**, mis en place en 2023 à la demande de la Région Nouvelle-Aquitaine, apporte une expertise scientifique indépendante sur le Programme de Ressourcement d'ITERG en prenant en compte les besoins des acteurs socio-économiques régionaux.

**Cet ancrage territorial contribue à structurer un écosystème d'innovation au service des filières végétales, de l'emploi industriel et du développement d'une bioéconomie durable en nouvelle-aquitaine.**

# CHIFFRES CLÉS 2025

ITERG

IMPROVE

## Les femmes et les hommes du Groupe ITERG-IMPROVE



### Effectif

**121** collaborateurs

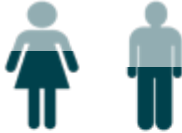

## Ressources du Groupe ITERG-IMPROVE



IMPROVE  
2 636 K€

ITERG  
9 302 K€

73% Chiffre d'affaires

27% Ressources collectives

## Égalité rémunération Femmes-Hommes

**92/100**

Score ITERG obtenu  
selon le barème du Code  
du Travail



## Zoom sur nos clients



**706**

CLIENTS ACTIFS

**524**

CHEZ ITERG

**182**

CHEZ IMPROVE

## Popularité en ligne



**+ 6 000**  
abonnés



**+ 5 000**  
abonnés

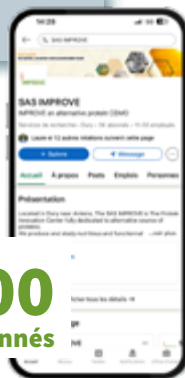

Heures de formation  
**+1 500 h**  
de formations au total

Expertise scientifique du  
personnel



**34%** de Docteurs, Ingénieurs  
et Masters scientifiques



02

# S'ENGAGER

---

AGIR CONCRÈTEMENT POUR UN DÉVELOPPEMENT  
RESPONSABLE ET HUMAIN

**40+**

---

bilans Carbone®

**3,3 M€**

---

d'investissement  
bâtimentaire

**9/10**

---

note moyenne de  
satisfaction clients

**10**

---

règles d'or SST



S'engager, pour le Groupe ITERG-IMPROVE, c'est mettre ses expertises au service d'une responsabilité globale, en cohérence avec sa raison d'être et ses missions.

Cet engagement se traduit dans des décisions concrètes : renforcer les moyens techniques, garantir la qualité et la fiabilité des travaux, maîtriser les impacts environnementaux et favoriser des conditions de travail respectueuses et inclusives.

Portée par une démarche RSE intégrée à la stratégie du Groupe, cette dynamique guide l'ensemble des actions menées au service des filières et des acteurs économiques.

Elle constitue un socle essentiel pour consolider la confiance des partenaires, accompagner les transitions et inscrire les projets dans une trajectoire durable.

**Agir avec exigence, anticiper les évolutions et placer les femmes et les hommes au cœur des priorités : tels sont les principes qui structurent les engagements présentés dans ce chapitre.**

- 
- 2.1 La RSE comme cadre d'action et de transformation
  - 2.2 Des moyens concrets pour agir durablement
  - 2.3 Agir pour l'environnement et la transition écologique
  - 2.4 S'engager pour les femmes et les hommes
  - 2.5 Qualité, fiabilité et excellence opérationnelle
-

## 2.1 LA RSE COMME CADRE D'ACTION ET DE TRANSFORMATION

En 2025, ITERG a poursuivi et renforcé la mise en œuvre de sa démarche de Responsabilité Sociétale des Entreprises (RSE), avec une ambition claire : structurer durablement ses actions au service des filières oléagineuses et protéagineuses et inscrire ses activités dans une trajectoire responsable et pérenne.

Cette démarche s'appuie sur piliers complémentaires — environnemental, sociétal et économique — qui guident l'ensemble des actions menées par l'Institut. Ils traduisent un engagement concret en faveur de la transition écologique, d'une gouvernance responsable et du développement des compétences et des conditions de travail.

2025 marque une étape de consolidation, avec la mise en œuvre d'actions visibles et mesurables. Réduction de l'empreinte carbone, renforcement de la conformité réglementaire, prévention des risques, inclusion ou encore modernisation des infrastructures : autant d'initiatives qui traduisent l'intégration progressive des enjeux RSE dans le fonctionnement quotidien et les projets du Groupe.



Consultez notre rapport RSE en ligne : <https://bit.ly/4srza42>

## 2.2 DES MOYENS CONCRETS POUR AGIR DURABLEMENT

**Agir durablement au service des filières suppose de disposer de moyens adaptés, performants et évolutifs.**

Afin de renforcer durablement ses capacités scientifiques et techniques et d'optimiser l'organisation du site, ITERG a poursuivi en 2025 la conception d'un nouveau bâtiment sur son site. Le démarrage des travaux est prévu en 2026 pour une mise en service en 2027.

### Un projet au service de la recherche et des filières

Le nouveau bâtiment permettra, en réorganisant les espaces, de :

- agrandir les espaces de recherche et de formulation,
- étendre les halls techniques dédiés à la lipochimie et au raffinage,
- améliorer les conditions de travail et les flux opérationnels.

### Un projet soutenu et inscrit dans le COP 2024-2027

Estimé à 3,3 M€ HT, le projet est, au moment de la rédaction du présent rapport, en phase de bouclage financier, afin de finaliser les derniers arbitrages et de consolider son montage global.

### Chiffres clés

|  |                                 |
|--|---------------------------------|
| <b>1 200 m<sup>2</sup></b><br>Nouveaux espaces scientifiques et techniques | <b>3,3 M€</b><br>Investissement |
| <b>2027</b><br>Mise en service   |                                 |



## 2.3 AGIR POUR L'ENVIRONNEMENT ET LA TRANSITION ÉCOLOGIQUE

La transition écologique constitue un axe structurant de l'action du Groupe ITERG-IMPROVE, fondé sur une approche mesurable, pilotée et directement opérationnelle.

### MESURER POUR AGIR : LE BILAN CARBONE COMME OUTIL DE PILOTAGE

Dans le cadre de sa démarche RSE, ITERG a réalisé son Bilan Carbone® conformément à la méthodologie version 9 (méthode portée par l'Association pour la transition Bas Carbone). Menée en 2025 sur les données 2024, cette évaluation repose sur une collecte et une consolidation des données auprès de l'ensemble des services.

Découvrez le film consacré au bilan carbone : <https://www.youtube.com/watch?v=SyZ1p31jbio>



#### Résultats globaux



3 600 tCO<sub>2</sub>e émises en 2024



38 tCO<sub>2</sub>e / collaborateur



375 kgCO<sub>2</sub>e / k€ de chiffre d'affaires



#### Répartition des émissions (2024)

- ▷ Fluides frigorigènes 1%
- ▷ Déchets 4%
- ▷ Déplacements collaborateurs et visiteurs 5%
- ▷ Amortissements 8%
- ▷ Services 8%

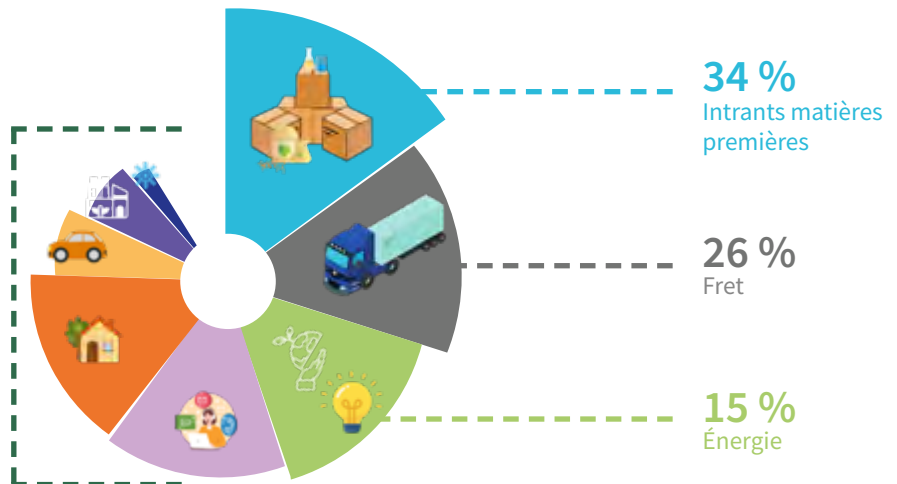

Les intrants, le fret et l'énergie représentent à eux seuls près des trois quarts de nos émissions.

#### Objectifs à 4 ans



##### Réductions visées

**-20 %** des émissions totales.

**-40 %** de nos émissions directes et indirectes liées à l'énergie.

**-15 %** de nos émissions indirectes hors énergie.

#### AGIR POUR UNE INDUSTRIE PLUS SOBRE

Fort de son expérience, ITERG met son expertise du Bilan Carbone® au service des acteurs économiques.

**+ 40 bilans réalisés**, avec une approche adaptée aux filières agroalimentaires, biosourcées et industrielles.

Le Bilan Carbone® constitue un outil de pilotage et d'accompagnement pour une démarche de transition durable qui peut être complétée par des travaux d'ACV et d'éco-conception.

Objectif : réduire l'empreinte environnementale tout en maintenant la performance.

Contacts : Cyntia Vialatte et Lou Bernard, ITERG.

## 2.4 S'ENGAGER POUR LES FEMMES ET LES HOMMES

S'engager pour les femmes et les hommes, pour le Groupe ITERG-IMPROVE, c'est reconnaître que la performance collective et la qualité scientifique reposent avant tout sur celles et ceux qui portent les projets au quotidien.

Cet engagement humain constitue un pilier essentiel du développement responsable du Groupe, au service du bien-être au travail, du développement des compétences et de la cohésion interne.

### BIEN-ÊTRE ET DIALOGUE SOCIAL

#### Plan de mobilité

Un forfait mobilités durables a été mis en place afin d'encourager les collaborateurs à privilégier les transports vertueux. Au-delà de l'indemnité kilométrique vélo, le dispositif a été élargi au covoiturage et aux moyens de déplacement personnels à motorisation non thermique.

#### Qualité de vie au travail et dialogue social

ITERG déploie une démarche active en matière de Qualité de Vie et des Conditions de Travail (QVCT), fondée sur l'écoute, le dialogue social et l'amélioration continue.

En 2025, les travaux engagés autour de la QVCT se sont poursuivis avec le groupe de travail dédié, afin de faire progresser le plan d'action et de réexaminer, en fin d'année, les principaux enjeux.

Cette démarche collective permet d'inscrire la QVCT dans une dynamique d'amélioration continue, au plus près des besoins des équipes.



### DIVERSITÉ ET COMPÉTENCES

#### Diversité, égalité professionnelle et inclusion

L'engagement en faveur de la diversité et de l'égalité professionnelle se traduit par des résultats mesurables.

ITERG poursuit l'actualisation de son plan d'égalité professionnelle dans le cadre du Gender Equality Plan européen.

L'institut participe également à l'expérimentation nationale pilotée par l'AGEFIPH :

« Le handicap, un activateur de progrès du dialogue social ».

#### Compétences

En 2025 :

- 72 % des collaborateurs ont bénéficié d'une formation technique,
  - 38% sur les compétences cœur du métier
  - 39% sur les formations à la sécurité
- un programme dédié à la gestion budgétaire et au pilotage économique a par ailleurs été déployé afin de renforcer les compétences managériales des encadrants.

### CHARTRE ÉTHIQUE

Afin de partager les principes qui guident les missions et les comportements attendus des collaborateurs., ITERG a formalisé une charte éthique. Elle rappelle les valeurs qui fondent l'action de l'Institut : exigence scientifique, intégrité et indépendance, respect des personnes et responsabilité dans l'innovation.

Cette charte constitue un cadre commun pour les équipes et un repère dans les relations avec les partenaires et les parties prenantes.

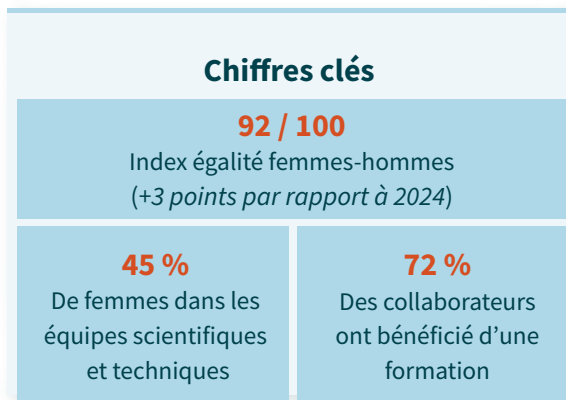

Découvrir la charte éthique : <https://tinyurl.com/4c2esrt7>



## SÉCURITÉ DES PERSONNES, DES INSTALLATIONS ET DES ACTIVITÉS

Dans des environnements scientifiques, analytiques et pilotes exigeants, la sécurité constitue une condition essentielle à la qualité des activités et à la protection du capital humain.

En 2025, le Groupe a franchi une nouvelle étape dans sa démarche de prévention des risques avec l'appui d'un accompagnement externe dédié à l'amélioration des performances sécurité.

Cette démarche vise à renforcer la culture sécurité et l'engagement collectif dans les pratiques quotidiennes.

Aujourd'hui, l'organisation se situe dans une phase de consolidation : règles, procédures et formations sont maîtrisées.

L'objectif est désormais de progresser vers une **culture de sécurité partagée, où chacun se sent responsable de sa propre sécurité et de celle des autres.**



Cette évolution s'est notamment appuyée en 2025 sur :

- l'implication des collaborateurs dans des audits comportementaux,
- le déploiement de modules e-learning dédiés aux réflexes sécurité,
- l'amélioration continue des aménagements et de la signalétique des postes de travail.

### Santé & Sécurité – faits marquants 2025

- **100 %** des collaborateurs ont réalisé un audit comportemental,
- **12** sessions de formation SST dédiées aux nouveaux arrivants,
- Définition des **10** règles d'or sécurité (voir ci-dessous).



### les 10 règles d'or SST

En 2025, le Comité de Direction et les responsables d'activité d'ITERG ont établi 10 règles d'or SST. Ces règles définissent les comportements essentiels et non négociables dans les situations à risques majeurs. Elles constituent un socle commun, partagé par l'ensemble des collaborateurs. En voici les thèmes :



Respect des règles de circulation sur site



Travail en sécurité avec les produits chimiques



Utilisation du matériel uniquement après formation



Travail en hauteur sécurisé



Vérification de la consignation et de l'absence d'énergie



Prévention du risque incendie



Intervention en zone ATEX uniquement autorisée



Gestion sécurisée des échantillons biologiques et pharmacologiques



Accès aux espaces confinés sous permis



Contribution à un climat social respectueux et responsable

## 2.5 QUALITÉ, FIABILITÉ ET EXCELLENCE OPÉRATIONNELLE

La qualité et la fiabilité des résultats constituent un socle essentiel de l'activité du Groupe ITERG-IMPROVE. Elles s'appuient sur des méthodes analytiques accréditées, des processus maîtrisés et une démarche d'amélioration continue, afin de garantir des prestations robustes et la satisfaction des partenaires industriels.

### GARANTIR LA QUALITÉ, LA FIABILITÉ DES RÉSULTATS ET LA SATISFACTION CLIENTS

#### ITERG - Accréditation COFRAC – Portée flexible FLEX3 - Nouvelles méthodes analytiques

En 2025, l'extension de la portée d'accréditation FLEX3 a renforcé la capacité du laboratoire à développer et accréditer rapidement de nouvelles méthodes analytiques dans un cadre reconnu par le COFRAC.

Grâce à cette flexibilité, le laboratoire peut répondre plus rapidement aux besoins des industriels tout en maintenant un niveau élevé d'exigence en matière de validation des méthodes et de fiabilité des résultats.



#### Deux nouvelles méthodes analytiques ont ainsi été accréditées en 2025 :

- détermination des métaux et minéraux dans les huiles d'olive par ICP-OES (aluminium, arsenic, cadmium, chrome, cuivre, étain, fer, nickel, plomb),
- dosage de l'hexane technique (somme des isomères)  
plage de quantification : 0,1–1000 mg/kg.



Portée disponible sur [www.cofrac.fr](http://www.cofrac.fr).

#### Satisfaction clients



La satisfaction clients constitue un indicateur essentiel de la qualité des prestations du Groupe. Suivie dans le cadre de la démarche ISO 9001, elle permet d'évaluer la qualité des collaborations, la clarté des échanges et l'adéquation des livrables aux attentes des industriels.

Note moyenne de satisfaction 2025 : **9 / 10**

Ce résultat traduit la confiance accordée aux expertises d'ITERG et la qualité des projets menés avec ses partenaires.

### AMÉLIORER L'ORGANISATION ET L'EFFICACITÉ DES ESPACES (5S)

En 2025, IMPROVE a engagé une démarche 5S afin d'améliorer l'organisation et l'efficacité des espaces de travail — halles techniques, laboratoires, zones de stockage et bureaux.

La méthode repose sur cinq étapes structurantes : trier les éléments inutiles, optimiser le rangement, nettoyer les espaces, standardiser les pratiques et inscrire ces améliorations dans la durée.

Elle mobilise les collaborateurs dans les diagnostics terrain et l'identification des actions d'amélioration.

Elle contribue à renforcer la sécurité, la lisibilité des espaces et l'efficacité opérationnelle, tout en inscrivant les pratiques dans une dynamique d'amélioration continue.





03

# INNOVER

---

PRODUIRE LA CONNAISSANCE, CRÉER LES SOLUTIONS DE DEMAIN

7

---

projets retenus aux  
appels à projets

19

---

projets de recherche  
collective

25

---

interventions orales, posters et  
publications scientifiques



# 03

Innover constitue un levier central de l'action du Groupe ITERG-IMPROVE :

La recherche, l'expérimentation et le développement nourrissent en continu des travaux conduits en étroite interaction avec les filières biosourcées et les entreprises, afin de transformer les connaissances en solutions concrètes et opérationnelles.

Cette dynamique s'inscrit dans une ambition claire : développer des solutions performantes, adaptées aux enjeux économiques, environnementaux et sociétaux, en réponse aux grandes transitions.

Présent à chaque étape de la chaîne de valeur, le Groupe intervient de l'amont scientifique jusqu'à l'industrialisation. Il mobilise des expertises pluridisciplinaires pour accompagner le passage de l'innovation à son application à l'échelle industrielle.

Valorisation des ressources végétales, amélioration de la qualité des produits, évolution des procédés et réduction des impacts : autant de domaines dans lesquels l'innovation constitue un levier structurant pour les entreprises et les filières.

- 
- 3.1 De l'innovation à l'impact industriel
  - 3.2 Innover avec les réseaux Carnot et Actia
  - 3.3 Trois axes pour donner du sens à l'innovation
    - Transition alimentaire
    - Transition écologique
    - Usine du futur
-

## 3.1 DE L'INNOVATION À L'IMPACT INDUSTRIEL

Le Groupe ITERG-IMPROVE développe une approche structurée de l'innovation, fondée sur la complémentarité des niveaux de recherche et la proximité avec les acteurs des filières.

Cette organisation permet d'assurer la continuité entre production de connaissances, développement technologique et application industrielle, dans une logique de création de valeur pour les entreprises.

### 3 Niveaux de Recherche complémentaires :

#### → Recherche collective

Produire des connaissances mutualisées au service de l'intérêt général des filières des oléoprotéagineux.

#### → Recherche collaborative

Co-construire des projets innovants.

Associe organismes de recherche, centres techniques et/ou entreprises autour de projets innovants.

#### → Recherche B2B

Répondre à des besoins spécifiques.

Recherche appliquée conduite pour les entreprises, dans un cadre contractuel.

### Un modèle de financement adapté

- contributions professionnelles pour la recherche collective, notamment via les cotisations interprofessionnelles (CVO) portées par Terres Univia,
- financements publics pour les projets collaboratifs,
- contrats privés pour les prestations de recherche appliquée.

### Un double ressourcement

#### → En amont

Collaborations académiques (thèses, projets pluridisciplinaires) et participation à des dispositifs structurants (réseaux Carnot, CTI, UMT & RMT ACTIA), soutenus par l'ANR, l'ADEME, les Régions dont la Région Nouvelle-Aquitaine, et l'Union européenne avec le FEDER.

#### → En aval

Proximité avec les réalités industrielles : veille technologique, échanges avec les industriels et fournisseurs d'équipements, coopérations avec d'autres instituts techniques.

### Au service de l'industrie

En combinant ces leviers, le Groupe ITERG-IMPROVE transforme des résultats scientifiques en solutions industrielles concrètes, sécurisées et compétitives.

Ce modèle assure la continuité entre production de connaissances, maturation technologique et transfert vers les entreprises, dans une logique d'impact mesurable pour les filières.



### Confidentialité et indépendance :

Quel que soit le type de recherche, le Groupe ITERG-IMPROVE s'appuie sur des dispositifs contractuels et/ou institutionnels garantissant l'indépendance des travaux, la confidentialité des données et la protection des intérêts des clients ou partenaires.

#### LE SAVIEZ-VOUS ?

ITERG est agréé CIR (Crédit Impôt Recherche) en tant que CTI exécutant des travaux de recherche et développement pour le compte d'entreprises. Cela permet d'inclure les frais de sous-traitance réalisée par ITERG dans la déclaration de CIR.



Pour en savoir plus : <https://iterg.com/cir/>



## 3.2 INNOVER AVEC LES RÉSEAUX CARNOT ET ACTIA

Les projets menés au sein des réseaux Carnot et ACTIA illustrent l'implication d'ITERG dans des dispositifs nationaux majeurs de recherche partenariale.

Ils associent recherche académique, instituts techniques et acteurs socio-économiques autour d'enjeux communs : montée en maturité technologique, mutualisation des compétences et transfert vers l'industrie.



**FOLIBRASS**  
(2025-2026)  
Valorisation de coproduits de brasserie pour des applications d'encapsulation

<https://3bcar.fr/projets/folibrass/>

**FORMULEBIO**  
(2025-2026)  
Développement de biosolutions herbicides d'origine végétale

<https://3bcar.fr/projets/formulbio/>

**PRICEPOX**  
(2024-2027)  
Polymères biosourcés à partir d'huile de ricin

<https://3bcar.fr/projets/pricepox/>



**RMT ECOVAL**  
(2026-2030)  
Écoconception et évaluation environnementale

<https://www.actia-asso.eu/projets/ecoval-2026/>

**RMT JUSTE FORMULATION**  
(2026-2030)  
Formulation raisonnée des aliments

<https://urls.fr/-5KomY>

**UMT OLEODIGIT**  
(2025-2030)  
Digitalisation des procédés d'extraction

<https://www.actia-asso.eu/projets/oleodigit-2025/>

**UMT PROFEEL**  
(2023-2028)  
Formulations végétales fonctionnelles

<https://www.actia-asso.eu/projets/profeel-2023/>

Ces dispositifs renforcent les liens entre recherche publique et industrie et contribuent à renforcer les expertises collectives au service des filières. Ils participent ainsi à un écosystème d'innovation dans lequel les connaissances scientifiques se transforment en solutions concrètes.

## 3.3 TROIS AXES POUR DONNER DU SENS À L'INNOVATION

### TRANSITION ALIMENTAIRE : INNOVER POUR UNE ALIMENTATION PLUS SÛRE ET DURABLE

Les enjeux alimentaires sont aujourd'hui au cœur des attentes : mieux comprendre les produits, garantir leur qualité et renforcer la confiance. Dans ce contexte, les huiles et protéines végétales jouent un rôle essentiel.

Le Groupe mobilise son expertise pour caractériser ces matières premières, maîtriser leurs usages et sécuriser leurs applications, au service de produits fiables, conformes et à forte valeur nutritionnelle.



#### COMPRENDRE LES MÉCANISMES NUTRITIONNELS

##### ASSO3 : optimiser la biodisponibilité des oméga-3

Le projet ASSO 3 valorise notre expertise unique depuis près de 20 ans, dans l'optimisation de la biodisponibilité des oméga 3. Il s'appuie sur des travaux antérieurs qui ont identifié un niveau optimal de consommation en ALA, améliorant sa biodisponibilité sanguine et tissulaire ainsi que sa conversion en EPA/DHA.

L'étude vise désormais à suivre l'effet de la cosupplémentation ALA+EPA/DHA sur leurs biodisponibilités respectives.

Après un travail majeur en 2025 sur la digestibilité de formules riches en oméga-3, l'étude se poursuit pour comprendre comment l'association des oméga 3 optimise absorption, conversion et efficacité.

Cette approche intégrée apporte aux industriels des connaissances robustes et transposables. Elle permet de développer des formulations de nouvelle génération, d'optimiser les allégations nutritionnelles et de renforcer les bénéfices santé, notamment cardiovasculaires, métaboliques et cérébraux.

**Contact :** Leslie Couédolo, ITERG.

*Pour ce projet, ITERG reçoit des cotisations interprofessionnelles (CVO) de la filière des huiles et protéines végétales ainsi que du Groupe Lipides Nutrition (GLN ; AAP 2025).*



#### A retenir

La co-supplémentation ALA + EPA/DHA optimise la biodisponibilité des oméga-3.

#### Résultat

Amélioration de l'absorption, de la conversion et de l'efficacité métabolique.

#### Impact

Un levier pour développer des produits à bénéfices santé scientifiquement démontrés.

##### Digestibilité petfood : vers des modèles in vitro plus représentatifs

Les travaux menés visent à développer un protocole de digestion in vitro spécifique au chat et au chien, adapté de la méthode INFOGEST.

L'étude a porté sur l'influence de plusieurs paramètres : température de digestion, durée de la phase intestinale, concentration en pancréatine et en sels biliaires. Ces ajustements permettent de mieux différencier la digestion animale de la digestion humaine et d'améliorer la représentativité des modèles in vivo.

Ces avancées constituent un levier clé pour le développement de formulations adaptées aux besoins nutritionnels spécifiques du petfood.

**Contact :** Frédéric Baudouin, IMPROVE.



#### A retenir

Des modèles de digestion adaptés sont nécessaires pour refléter la physiologie animale.

#### Résultat

Optimisation des paramètres : température, pancréatine, bile, temps intestinal.

#### Impact

Permet de développer des formulations plus adaptées aux besoins nutritionnels du petfood.





## SÉCURISER LA QUALITE ET LA CONFORMITE

### Dosage de l'hexane accrédité

La méthode ITERG de dosage de l'hexane technique (somme des isomères), couvrant une plage de 0,1 à 1000 mg/kg, est désormais intégrée à la portée d'accréditation COFRAC, consultable sur le site du COFRAC : [www.cofrac.fr](http://www.cofrac.fr).

Cette accréditation permet de délivrer des résultats fiables et reconnus, contribuant à :

- garantir la conformité réglementaire,
- maîtriser les résidus de solvants,
- renforcer la qualité et la traçabilité.

Les travaux associés ont permis d'optimiser les méthodes analytiques Headspace GC-MS (conditions d'analyse, stratégies d'étalonnage, critères d'identification), assurant robustesse, sensibilité et fiabilité pour la détection de traces d'hexane.

**Contact** : Hugues Griffon, ITERG.

*Ce projet est financé par ITERG et Terres Univia avec les cotisations interprofessionnelles (CVO) de la filière des huiles et protéines végétales.*

Résultats présentés par Hugues Griffon lors du congrès AOCS, Nouvelle-Orléans, le 5 mai 2026 : <https://bit.ly/3QtUb0y>



#### A retenir

La méthode ITERG de dosage de l'hexane est accréditée COFRAC (*consultable sur [cofrac.fr](http://cofrac.fr)*).

#### Résultat

Plage de mesure : 0,1 à 1000 mg/kg – méthode Headspace GC-MS optimisée.

#### Impact

Sécurise la conformité réglementaire et renforce la maîtrise des procédés industriels.

### Analyse des acides aminés : renforcer la caractérisation des protéines végétales

Dans un contexte de forte croissance du marché des protéines végétales, ITERG a développé une méthode analytique avancée pour mieux caractériser la composition en acides aminés des matières premières et coproduits.

L'approche repose sur la quantification des acides aminés libres et totaux, incluant différentes étapes d'hydrolyse adaptées à la diversité des profils protéiques. La méthode, basée sur une analyse HPLC avec détection fluorimétrique et UV après dérivation, permet une caractérisation fine et fiable des échantillons.

Validée à l'aide de matériaux de référence certifiés (NIST®) et comparée à des résultats inter-laboratoires, la méthode développée par ITERG présente des performances élevées, avec des taux de récupération compris entre 76 et 104% et une conformité sur l'ensemble des 20 acides aminés analysés.

Aujourd'hui déployée en routine, cette méthode renforce l'expertise analytique d'ITERG et apporte aux industriels des données robustes pour optimiser la qualité nutritionnelle, la formulation et la valorisation des protéines végétales.

**Contact** : Loïc Leitner, ITERG.

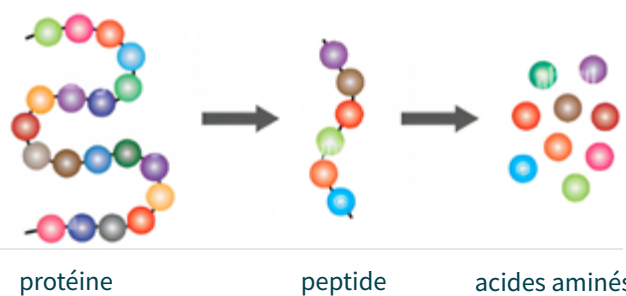

#### A retenir

ITERG a élaboré une méthode analytique avancée pour caractériser précisément la composition en acides aminés des matières premières et coproduits.

#### Résultat

Analyse des 20 acides aminés, validée par des matériaux de référence certifiés (NIST®).

#### Impact

Améliore la qualité nutritionnelle, la formulation et la valorisation des protéines végétales pour des applications industrielles fiables.





## CARACTÉRISER ET MAITRISER LES MATIERES PREMIERES

La variabilité des matières premières constitue un enjeu majeur pour les filières protéines végétales. Variété, conditions de culture et environnement influencent directement les propriétés nutritionnelles et fonctionnelles des ingrédients, avec des impacts sur leur transformation et leurs applications.

Dans ce contexte, IMPROVE développe des approches complémentaires visant à mieux comprendre et anticiper ces variations, à différentes échelles.

### Etude variétale des légumineuses – partenariat Agriculture Victoria

En partenariat avec l'institut australien Agriculture Victoria, IMPROVE a conduit une étude de deux ans portant sur six légumineuses (pois, féverole, pois chiche, haricot mungo, lentille et lupin).

Les travaux mettent en évidence l'impact du couple Variété X Environnement sur la qualité fonctionnelle et nutritionnelle, contribuant à améliorer la compréhension et la structuration des filières protéines végétales à l'échelle internationale.

Les résultats de cette étude feront l'objet de différentes communications en 2026.

**Contact :** Frédéric Baudouin, IMPROVE.

### PeaBoost : variabilité des protéines de pois et performances fonctionnelles

Dans le cadre du projet PeaBoost, mené avec Terres Inovia, IMPROVE étudie l'influence des variétés et des conditions de culture sur la qualité des protéines de pois.

Les analyses réalisées sur graines, farines et isolats mettent en évidence des différences significatives selon les variétés et la saisonnalité. Elles concernent notamment la solubilité, le pouvoir moussant et la présence de facteurs antinutritionnels.

Ces résultats trouvent des applications directes dans des matrices alimentaires, notamment à travers des tests applicatifs en boisson végétale type « lait de pois ».



#### A retenir

IMPROVE a analysé la variabilité des matières premières végétales pour mieux comprendre l'influence du couple variété x conditions de culture sur leurs propriétés.

#### Résultat

Variabilité observée sur plusieurs espèces et matrices (graines, farines, isolats), avec impact sur les propriétés fonctionnelles.

#### Impact

Un levier pour sécuriser la qualité des ingrédients et adapter les procédés à l'échelle industrielle.

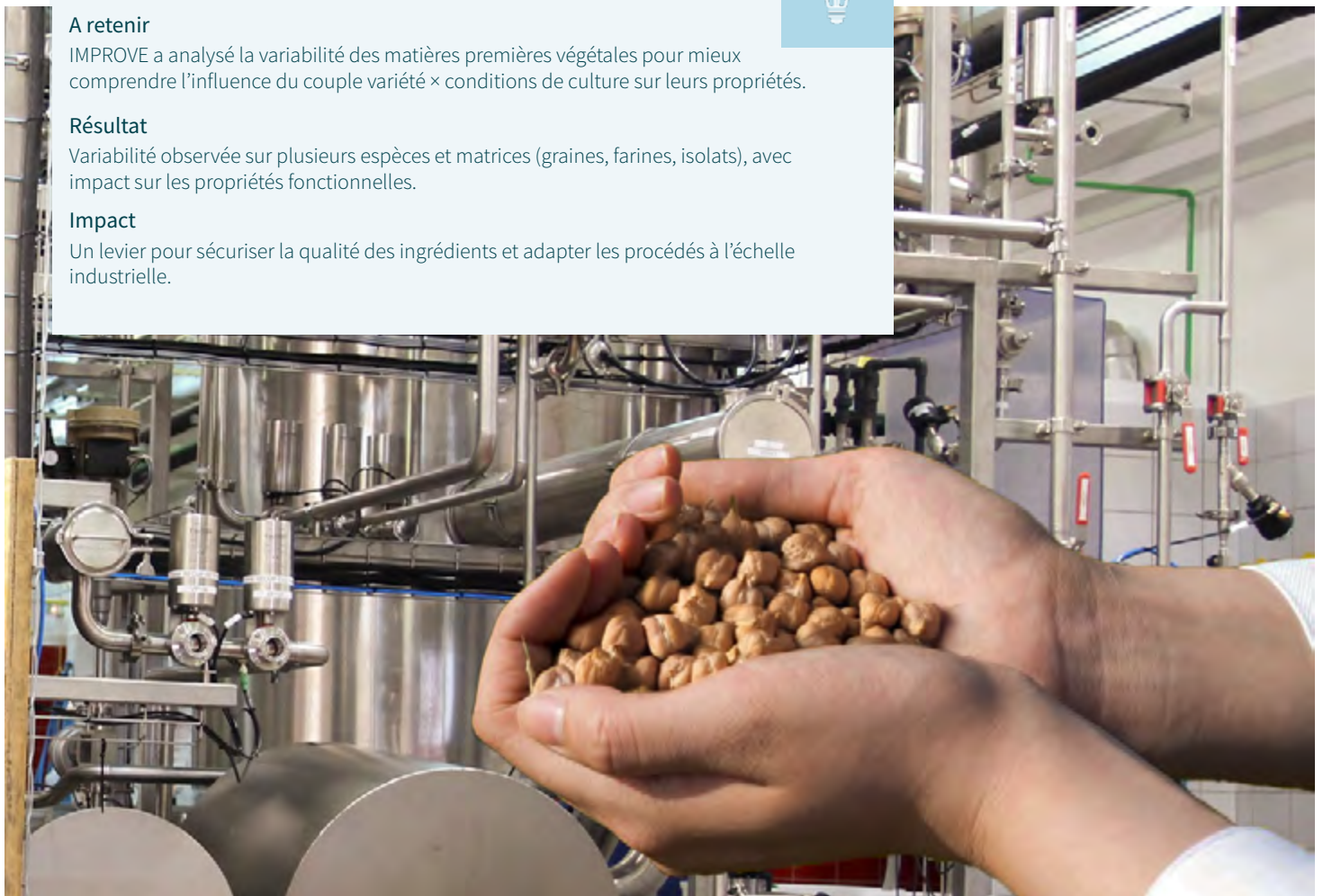



## DÉVELOPPER DE NOUVELLES APPLICATIONS ALIMENTAIRES

### PROVÉAL : des alternatives naturelles aux additifs

ITERG participe au projet PROVÉAL, mené avec ACTALIA et soutenu par le FEDER et la Région Nouvelle-Aquitaine ; il vise à proposer des alternatives aux additifs alimentaires controversés (carraghénanes, mono-diglycérides, amidons modifiés). L'objectif est de valoriser des coproduits d'oléoprotéagineux locaux (farines, tourteaux, fibres) en tant qu'ingrédients fonctionnels pour la stabilisation de produits alimentaires, notamment laitiers.

Le projet s'articule autour de plusieurs étapes :

- identification et sélection d'ingrédients protéiques végétaux selon des critères fonctionnels et réglementaires
- évaluation de leur potentiel en formulations modèles et analyse de leur impact organoleptique
- validation en matrices laitières à l'échelle pilote (crèmes, fromages, desserts)
- optimisation des procédés en vue d'un transfert industriel

Les formulations développées sont comparées aux produits conventionnels afin d'évaluer leur performance en termes de stabilité, texture, rhéologie et qualité sensorielle.

PROVÉAL illustre le potentiel des protéines végétales pour concevoir des produits plus naturels, sûrs et durables.

Contact : Cécile Joseph, ITERG.

*Projet mené dans le cadre de l'UMT PROFEEL.*

#### A retenir

ITERG contribue à concevoir des alternatives végétales aux additifs controversés à partir de coproduits oléoprotéagineux.

#### Résultat

Validation en matrices laitières à l'échelle pilote (crèmes, desserts, fromages).

#### Impact

Permet aux industriels de reformuler vers des produits plus naturels sans perte de fonctionnalité.



## EXPLORER DE NOUVELLES RESSOURCES

### Valorisation des microalgues : une nouvelle source lipidique

Le Groupe a exploré la valorisation de lipides issus de microalgues pour l'alimentation humaine, une biomasse innovante à fort potentiel nutritionnel.

Deux procédés ont été évalués : une voie sèche par pressage à chaud et une voie humide combinant extraction aqueuse et séparation solide/liquide. Les résultats obtenus mettent en évidence des performances différenciées selon les procédés, tant en rendement qu'en qualité des fractions.

Ces travaux ouvrent des perspectives pour le développement de nouvelles sources lipidiques durables.

Contact : Frédéric Baudouin, IMPROVE.



#### A retenir

Le Groupe explore des procédés d'extraction pour valoriser les lipides de microalgues en alimentation humaine.

#### Résultat

Comparaison de deux voies : pressage à chaud vs extraction aqueuse.

#### Impact

Orienté les choix technologiques pour structurer de nouvelles filières durables.



## TRANSITION ÉCOLOGIQUE

La transition écologique repose sur une utilisation plus efficace des ressources végétales et sur l'évolution des procédés industriels. Dans ce contexte, l'innovation permet d'accompagner concrètement les transformations des filières.

Le Groupe agit pour mieux valoriser la biomasse, limiter les impacts environnementaux et développer des solutions compatibles avec les contraintes industrielles. Cet axe illustre la volonté de faire de la bioéconomie une réalité opérationnelle, au service de la performance et de la durabilité.

ITERG agit à la fois sur la production de données environnementales et leur intégration dans des référentiels de filière.



### MESURER ET OBJECTIVER LES IMPACTS

#### BI-BIOTECH : enrichir les données ACV pour la bioproduction

La base de données ACV d'ITERG s'enrichit avec de nouveaux inventaires dédiés aux procédés de bioproduction. Dans le cadre du projet BI-BIOTECH, financé par le réseau Carnot 3BCAR, plus de 30 Inventaires de Cycle de Vie (ICV) ont été développés afin de mieux représenter les étapes amont (USP) et aval (DSP) de production de lipases par des micro-organismes tels que *Aspergillus niger*, *Trichoderma reesei* et *Bacillus licheniformis*.

Ces travaux permettent d'améliorer la représentativité et la précision des évaluations environnementales appliquées aux biotechnologies industrielles, en intégrant des données spécifiques aux procédés.

Contact : Lou Bernard, ITERG.

#### Affichage environnemental & projet InCyVie

En 2025, ITERG a confirmé son rôle d'acteur clé dans la construction de l'affichage environnemental des produits alimentaires.

Dans le cadre de la concertation nationale sur la méthode de calcul, ITERG a apporté une expertise technique à la contribution de Terres Univia et coordonné la contribution concertée des instituts techniques agricoles et agro-industriels.

Le projet InCyVie a permis de collecter des données auprès de 12 huileries françaises afin d'actualiser des ICV représentatifs de la production nationale. Ces travaux renforcent la robustesse de la base AGRIBALYSE®, référence pour le futur dispositif d'affichage environnemental.

Contact : Cyntia Vialatte, ITERG.

*Pour ce projet, ITERG reçoit des cotisations interprofessionnelles (CVO) de la filière des huiles et protéines végétales.*

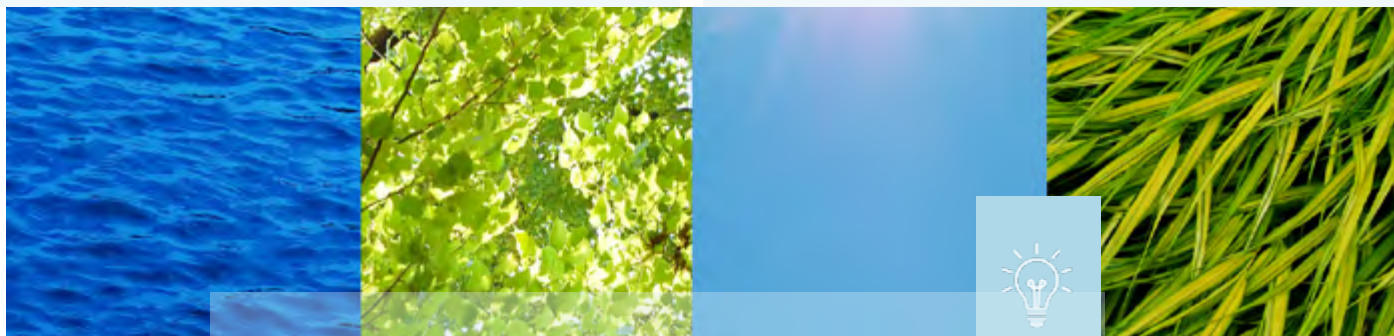

#### A retenir

ITERG renforce les données ACV, de la bioproduction à leur intégration dans les référentiels filière.

#### Résultat

+50 ICV développés et données issues de 12 huileries françaises.

#### Impact

Des évaluations environnementales plus fiables pour orienter les choix industriels et structurer l'affichage environnemental des produits alimentaires.



## BIOMATMECA : Les polymères biosourcés pour les marchés de demain

Face à la nécessité de réduire la dépendance aux ressources fossiles, ITERG développe, avec le LCPO (Laboratoire de Chimie des Polymères Organiques à Bordeaux), de nouveaux polymères biosourcés.

Ces matériaux reposent sur des synthons issus de ressources végétales (notamment lignine) et permettent de concevoir des polymères semi-cristallins originaux : polyamides, polyesters et polyuréthanes sans isocyanates.

Une caractérisation approfondie permet d'établir des relations structure–propriétés robustes, essentielles pour évaluer leurs performances mécaniques, leur aptitude à la transformation industrielle et leur recyclabilité.

Contact : Guillaume Chollet, ITERG.

**A retenir**  
ITERG contribue à développer des polymères biosourcés en alternative aux matériaux fossiles.

**Résultat**  
Nouvelles familles de polymères semi-cristallins sans isocyanates.

**Impact**  
Des matériaux durables adaptés aux contraintes industrielles.

## EstoLight-1E : un polymère biosourcé pour la cosmétique

ITERG a développé EstoLight-1E, un polymère biosourcé issu d'acides gras pour les formulations cosmétiques pigmentées.

Les essais montrent une amélioration de la dispersion des pigments, une réduction de la sédimentation et une meilleure stabilité des émulsions, grâce à des interactions interfaciales optimisées.

Ces performances ont été confirmées dans des applications concrètes (écrans solaires, formulations pigmentées), avec des bénéfices sensoriels : facilité d'étalement, absence d'effet blanchissant et amélioration du confort d'application.

Contact : Didier Pintori, ITERG.



### A retenir

ITERG développe un polymère biosourcé performant pour stabiliser les formulations cosmétiques.

### Résultat

Efficacité à faible dosage (1–5%), réduction significative de la sédimentation.

### Impact

Une alternative durable combinant performance technique et qualité sensorielle.



Résultats présentés par Didier Pintori lors du Congrès Lipids & Cosmetics à Bordeaux 28-29 Janvier 2026. Voir le replay : <https://iterg.com/estolight-replay/>





## RELIER PERFORMANCE TECHNIQUE ET PERCEPTION SENSORIELLE

### Analyse sensorielle cosmétique

L'année 2025 a marqué une étape importante avec la structuration opérationnelle de l'analyse sensorielle cosmétique. Un panel interne de 30 panellistes a été constitué et formé, permettant la mise en place de protocoles robustes, notamment des tests triangulaires visant à discriminer des différences fines entre formulations. Ces travaux ont permis d'identifier des écarts significatifs entre lipides et de guider l'optimisation de plusieurs prototypes.

La création de descripteurs sensoriels spécifiques, centrés sur les propriétés des lipides (étalement, toucher, résidu), a permis d'enrichir les outils d'évaluation et de mieux caractériser les performances perçues.

Ces données constituent un appui direct pour les développements internes et les argumentaires techniques, en apportant une validation sensorielle aux performances mesurées.

Contact : Cécile Joseph, ITERG.



#### À retenir

ITERG structure une capacité interne d'analyse sensorielle cosmétique.

#### Résultat

Panel de 30 jurés et protocoles discriminants.

#### Impact

Un lien renforcé entre performance technique et perception utilisateur.



## VALORISER LES RESSOURCES VÉGÉTALES

### Ensemble, nous révélons tout le potentiel du tournesol.

Le Groupe ITERG-IMPROVE contribue à la valorisation des protéines de tournesol en mobilisant son expertise sur la fraction lipidique. Cette approche permet d'améliorer la caractérisation globale de la matière première, en intégrant à la fois les propriétés protéiques et lipidiques, souvent étudiées séparément. Elle ouvre ainsi la voie à une meilleure compréhension des interactions entre fractions et de leur impact sur les applications.

En s'appuyant sur une culture locale et durable, ces travaux participent à l'émergence de nouvelles opportunités pour les filières, en favorisant le développement d'ingrédients innovants et à forte valeur ajoutée.

Cette dynamique collaborative illustre une approche intégrée, au service de la transformation des ressources végétales en solutions concrètes pour les industriels.

Contact : Simone Scussat, IMPROVE.

#### A retenir

Le Groupe met en œuvre une approche intégrée protéines / lipides pour valoriser le tournesol.

#### Résultat

Valorisation d'une ressource locale durable.

#### Impact

Développement de nouvelles applications et création de valeur filière.



## USINE DU FUTUR

Les outils de production évoluent pour répondre aux enjeux de performance, de sobriété et d'adaptation à de nouvelles ressources.

Les travaux menés agissent concrètement sur les procédés et leur pilotage : intégration de nouvelles biomasses, optimisation des opérations et développement d'approches numériques.

Ils permettent d'améliorer durablement la performance des installations et de renforcer leur fiabilité dans un contexte industriel en mutation.



### EXTRACTION D'HUILES ISSUES DE BIOTECHNOLOGIE

#### Adapter les procédés à de nouvelles biomasses

Les biomasses issues de biotechnologies suscitent un intérêt croissant en raison de leurs profils lipidiques et de leurs propriétés physicochimiques attractives pour les secteurs alimentaire, oléochimique et des applications de spécialité.

Ces matrices présentent toutefois des caractéristiques spécifiques (morphologie, teneurs lipidiques élevées) qui diffèrent des graines oléagineuses conventionnelles, générant de nouveaux défis pour les procédés de transformation.

ITERG a conduit des travaux visant à adapter les procédés d'extraction mécanique, en agissant sur deux étapes clés : la préparation de la matière première et les conditions de pressage. L'ajustement de paramètres tels que la composition, l'humidité ou les conditions opératoires s'est révélé déterminant pour atteindre des rendements satisfaisants.

Ces travaux constituent une base pour intégrer ces nouvelles biomasses dans les infrastructures existantes, tout en préservant la qualité des huiles produites.

Contact : Audrey Comitis, ITERG.



#### A retenir

Adaptation des procédés d'extraction à des biomasses issues de biotechnologies.

#### Résultat

Optimisation des paramètres de préparation et de pressage.

#### Impact

Intégration de nouvelles ressources sans compromettre performance ni qualité.

Sujet présenté par Didier Pintori lors du congrès AOCS, Nouvelle-Orléans, le 5 mai 2026 : <https://bit.ly/4cmD0pj>





## Accélérer la digitalisation des procédés pour une filière plus performante et durable

OLEODIGIT est un programme ambitieux dédié au développement du jumeau numérique appliqué à la filière des oléoprotéagineux. Porté par l'UMT Actia, il s'appuie sur un partenariat tripartite réunissant ITERG, le laboratoire IMS (Intégration du Matériau au Système) et Terres Inovia.

L'objectif est de digitaliser et optimiser les procédés d'extraction et de transformation des huiles et protéines végétales, afin d'apporter aux industriels des outils prédictifs de nouvelle génération.

Dans un contexte marqué par les enjeux de décarbonation, d'efficacité industrielle et de souveraineté protéique, la filière doit aujourd'hui renforcer la maîtrise de ses procédés. Historiquement fondées sur des savoir-faire empiriques, ces pratiques évoluent désormais vers des approches basées sur la donnée.

OLEODIGIT s'inscrit dans cette transformation en mobilisant les technologies numériques, notamment l'intelligence artificielle et les jumeaux numériques.

Le projet repose sur la structuration de bases de données issues de capteurs déployés sur les procédés clés (préparation des graines, extraction mécanique, désodorisation), permettant de modéliser les phénomènes physico-chimiques en jeu.

Ces modèles permettront de développer des outils d'aide à la décision et de créer des jumeaux numériques capables de simuler et d'optimiser les procédés en fonction de critères multiples : qualité des produits, performance économique et impact environnemental.

À terme, cette approche permettra de transformer les pilotes d'ITERG en véritables démonstrateurs industriels et d'accompagner la filière vers une huilerie du futur, plus performante, plus durable et plus compétitive.

Contact : Boris Bizet, ITERG.

Pour ce projet, ITERG reçoit des cotisations interprofessionnelles (CVO) de la filière des huiles et protéines végétales.

Pour en savoir plus : <https://bit.ly/3PSIO2f>



### A retenir

Développement du jumeau numérique pour modéliser et piloter les procédés de l'huilerie.

### Résultat

Structuration de bases de données issues de capteurs et développement de modèles intégrant IA et phénomènes physico-chimiques.

### Impact

Des procédés prédictifs pour optimiser qualité, performance et impact environnemental.

# LES TEMPS FORTS DE 2025



JANVIER

**22 JANVIER 2025 - Session AOCs (Webinaire)**  
Frédéric Baudouin (IMPROVE)



FÉVRIER

**4-6 FEVRIER 2025 - Séminaire Chercheurs 3BCAR**  
Cécile Joseph (ITERG) - Toulouse

**6 FEVRIER 2025 - Agri Sud-Ouest Innovation**  
Hugues Griffon (ITERG)

**FEVRIER 2025 - Nouvelle UMT ACTIA OLEODIGIT**

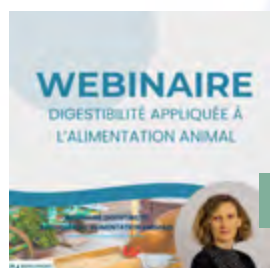

MARS

**13 MARS 2025 - ANIA - RMT ACTIA ECOVAL**  
Fabrice Bosque (ITERG), animateur du RMT ECOVAL

**25 MARS 2025 - GIRACT**  
Marwa Kadi (IMPROVE)

**24 MARS 2025 - Bioeconomy for Change (B4C) : digestibilité appliquée à l'alimentation animale**  
Carole Vaysse (ITERG)



AVRIL

**16 AVRIL 2025 - INNO'VIN, Cosmetic Valley, ALLIS-NA, POLYMERIS et SOLTENA (Bordeaux)**  
Marie Reulier (ITERG)

**27-30 AVRIL 2025 - AOCs Annual meeting**  
Frédéric Baudouin (IMPROVE) - Etats-Unis

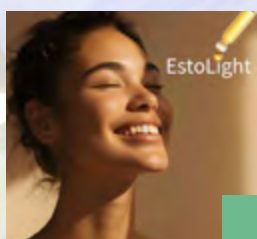

MAI

**12-13 MAI 2025 - ISGC : Intl Symposium on Green Chemistry (La Rochelle)**  
Boris Bizet (ITERG) - Cécile Joeph (ITERG)

**12-13 MAI 2025 - ITERG accueille le député Sébastien Saint-Pasteur**

**MAI 2025 - EstoLight, ITERG ouvre un nouveau chapitre sur le marché de la cosmétique**  
Didier Pintori



JUIN

**3-5 JUIN 2025 - BRIDGE2FOOD (La Haye - Pays Bas)**  
Amadou Sidibe (IMPROVE)

**18-19 JUIN 2025 - CT AGIR : INNO'SWEET**  
Rose Gazeau (Doctorante ITERG/CNRS) - Bordeaux

**JUIN 2025 - Nouveau Directeur ITERG**  
Jean-David Leao

**JUIN 2025 - ITERG publie son 1<sup>er</sup> rapport RSE**

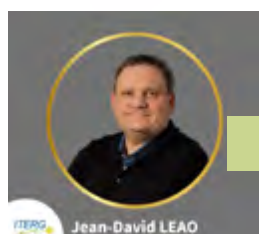

Jean-David LEAO



JUILLET  
AOÛT



**17-19 SEPTEMBRE 2025 - VITAFOODS ASIA (Bangkok)**  
Jean-David Leao (ITERG), Denis Chereau et Frédéric Bredon (IMPROVE)

SEPTEMBRE

**30 TECH DAY : accélérer l'innovation en biotechnologies : les clés du scale-up (Pomacle)**  
Didier Pintori (ITERG)



**20-22 OCTOBRE 2025 - Congrès ABIM (Annual Biocontrol Industry Meeting) - (Suisse)**  
Cécile Joseph (ITERG)

OCTOBRE

**21-23 OCTOBRE 2025 - BRIDGE2FOOD (Minneapolis)**  
Frédéric Baudouin (IMPROVE)



**25-26 OCTOBRE 2025 - Octobre rose (Bordeaux)**

**OCTOBRE 2025 - nouveau site internet : Groupe ITERG - IMPROVE**

**OCTOBRE 2025 - Nouveau Directeur chez IMPROVE**  
Frédéric Bredon



**6-7 NOVEMBRE 2025 - Journées Chevreul**  
Carole Vaysse (ITERG)

NOVEMBRE

**18-19 NOVEMBRE 2025 - Congrès Management du Cycle de Vie (MCV) - (Bordeaux)**  
Lou Bernard (ITERG)

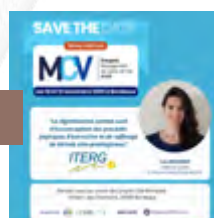

**26 NOVEMBRE 2025 - Rencontres OLEOPRO (Montrouge)**  
Jean-David Leao (ITERG)



**NOVEMBRE 2025 - 20 ans du Plan de Surveillance des Oléoprotéagineux (PSO)**  
Piloté par Terres Univia, Terres Inovia, ITERG

DÉCEMBRE

**2-4 DECEMBRE 2025 - FOOD INGREDIENTS EUROPE (FIE)**  
Jean-David Leao - Laura Brunsart - Patrick le Runigo (ITERG)



**17 DECEMBRE 2025 - Nomination du nouveau Président d'ITERG et d'IMPROVE**  
Paul-Joël Derian





04

# TRANSFÉRER VALORISER

---

FAIRE CIRCULER LES SAVOIRS, CRÉER DE LA VALEUR

**+53 %**

---

de croissance  
internationale

**20**

---

communications  
congrès

**8**

---

nouvelles prestations

**30+**

---

pays partenaires/  
clients



# MA

Transférer et valoriser, c'est faire sortir les connaissances du laboratoire pour les rendre utiles aux entreprises et aux filières.

Le Groupe intervient à travers des leviers complémentaires : essais pilotes, audit, conseil, formation, développement de compétences et appui à l'industrialisation.

Dans le même temps, les connaissances circulent. Elles s'échangent, se partagent, se confrontent à travers les collaborations, les publications, les événements et les réseaux scientifiques et professionnels, en France comme à l'international.

C'est dans ce mouvement — entre accompagnement des acteurs et diffusion des savoirs — que se construit l'impact du Groupe au service des filières et des acteurs économiques.

Pour structurer cette mise en œuvre, le Groupe s'appuie sur un ensemble de plateformes et d'équipements permettant d'intervenir à différentes échelles, des premiers essais à la validation industrielle.

À chaque étape, les travaux apportent des résultats concrets pour les industriels : valider la faisabilité, produire les premiers volumes, maîtriser les paramètres clés et disposer de données fiables pour orienter les choix.

- 
- 4.1 Déployer des solutions pour l'industrie
  - 4.2 Accompagner les acteurs et les projets
  - 4.3 Diffuser les connaissances
  - 4.4 Rayonner par la science et l'expertise
-

### DU LABORATOIRE À L'USINE : DONNER VIE À L'INNOVATION

Déployer des solutions pour l'industrie, c'est transformer l'innovation en applications concrètes. Grâce à ses plateformes technologiques, le Groupe intervient à différentes échelles, des premiers essais à la validation industrielle, afin de fiabiliser les procédés, maîtriser les paramètres clés et réduire les risques liés à la mise sur le marché.

De la preuve de concept à l'industrialisation, cette approche permet d'inscrire les innovations biosourcées dans des trajectoires industrielles robustes.

#### De la données à la décision industrielle

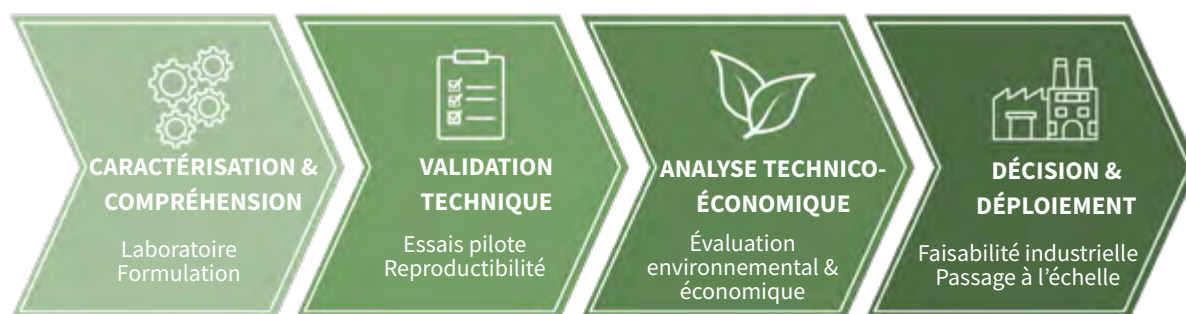

#### Des plateformes au service de l'innovation



- Analytique & performance fonctionnelle / sensorielle Canéjan Dury
- Formulation applicative à partir d'huiles et de protéines Canéjan Dury
- Extraction voies sèches/humides et fonctionnalisation des protéines Dury
- Nutrition Santé Canéjan
- Chimie du végétal Canéjan
- Extraction et raffinage des huiles Canéjan

## RENFORCER LES CAPACITÉS PILOTES POUR ACCÉLÉRER LE TRANSFERT INDUSTRIEL

### Nouveau skid au sein de l'atelier pilote d'ITERG

Dans le cadre du renforcement de ses capacités en chimie du végétal et en lipochimie, ITERG s'est doté, courant 2025, d'un nouveau skid pilote. Cet investissement stratégique vient enrichir la plateforme existante et répondre aux besoins croissants de développement, d'optimisation et de montée en échelle de procédés.

Ce skid est composé de plusieurs équipements en verre, offrant une excellente compatibilité chimique et une visualisation directe des opérations. Les unités peuvent fonctionner indépendamment, en parallèle ou en série, apportant une grande flexibilité expérimentale.

L'ensemble du dispositif est thermorégulé et conçu pour fonctionner sous vide, permettant un contrôle fin des paramètres opératoires (température, pression, temps de résidence).

Equipements disponibles :

- un décanteur double enveloppe de 50L,
- deux réacteurs double enveloppe de 5L et 50L,
- un filtre clos thermostaté de 25L équipé d'un fond filtrant,
- une colonne de lavage,



Applications et perspectives

Ce nouvel ensemble permet de mettre en œuvre une large variété de procédés, parmi lesquels :

- synthèse chimique et lipochimique,
- filtration et purification,
- extraction,
- cristallisation,
- concentration et étapes de finition de produits.

Par cette acquisition, la plateforme pilote consolide son savoir-faire technologique, améliore sa capacité à accompagner des projets de R&D appliquée et ouvre la voie à une offre de services élargie, allant de la preuve de concept jusqu'aux essais pilotes préindustriels.

### Installation d'un broyeur pendulaire POITTEMILL au sein d'IMPROVE

L'installation d'un broyeur pendulaire a permis d'intégrer une technologie de broyage innovante dédiée à la transformation des matières premières.

Cette mise en place vise à renforcer les capacités expérimentales et à explorer de nouvelles voies de valorisation des ressources, tout en optimisant les performances de broyage et l'efficacité énergétique des procédés.

Ces investissements renforcent la capacité du Groupe à développer, tester et transférer des solutions industrielles.

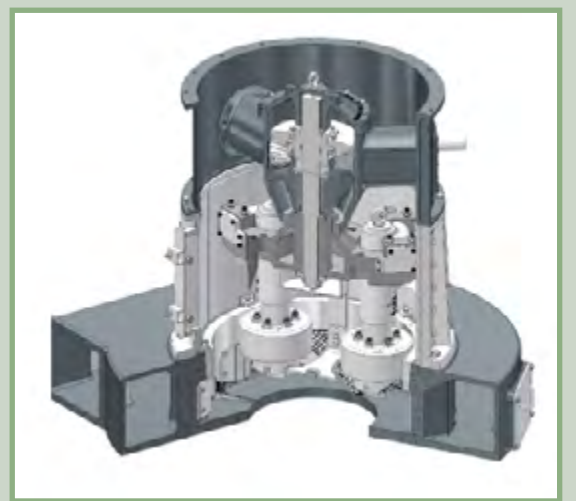

## SÉCURISER LES PROCÉDÉS ET ÉCLAIRER LES DÉCISIONS

Produire les premiers volumes, valider les performances et démontrer la viabilité économique : le Groupe apporte aux industriels les éléments nécessaires pour sécuriser leurs projets et convaincre leurs partenaires.

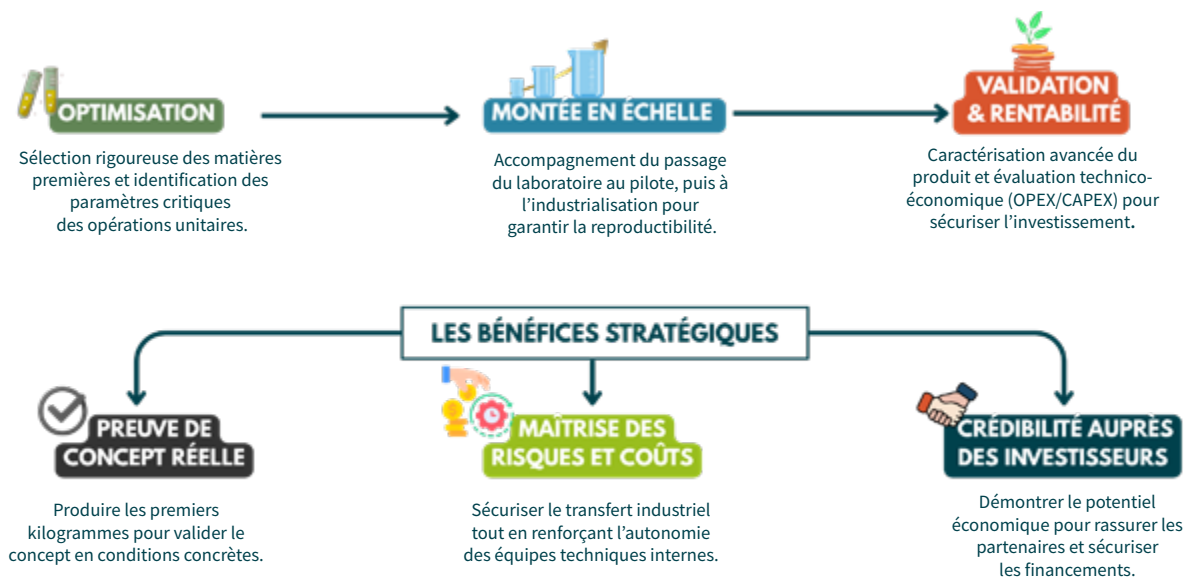

En 2025, cette méthodologie a permis d'accompagner des entreprises de toutes tailles - start-ups, PME, ETI et grands groupes - dans des projets de structuration, d'optimisation ou de diversification de leurs procédés.

Le transfert technologique devient ainsi un levier stratégique : il accélère la mise sur le marché, consolide la compétitivité et prépare les transitions industrielles.

## 4.2 ACCOMPAGNER LES ACTEURS ET LES PROJETS

Accompagner les acteurs et les projets, c'est apporter un appui structuré à chaque étape du développement, depuis la définition des besoins jusqu'à la mise en œuvre opérationnelle.

Le Groupe mobilise des expertises complémentaires — audit, conseil, formation— afin d'adapter les solutions aux contextes spécifiques des entreprises.

### AUDIT-CONSEIL

Les interventions d'audit-conseil permettent d'analyser les situations, d'identifier les leviers d'amélioration et de construire des réponses opérationnelles.

Elles couvrent notamment :

- l'analyse des procédés existants et l'identification des points critiques,
- l'évaluation de scénarios technologiques (évolution des procédés, conversion de solvants, adaptation des équipements),
- l'appui à l'industrialisation et à la montée en échelle,
- la caractérisation et le contrôle des procédés et des produits ;
- l'évaluation technico-économique.

Ces interventions apportent aux entreprises des éléments concrets pour orienter leurs choix, sécuriser leurs investissements et accélérer la mise en œuvre de leurs projets.

En 2025, les audits ont notamment concerné :

- l'accompagnement à la conversion d'un procédé d'extraction de l'hexane vers l'éthanol, dans une logique de conformité réglementaire et de transition vers des solutions plus durables,
- le suivi d'un audit mené en 2024 sur le traitement du biodiesel, afin de consolider les recommandations techniques et d'optimiser la performance du procédé,
- des procédés de friture sur différents produits.

Par ces interventions, ITERG confirme sa capacité à intervenir sur des procédés industriels variés, en s'adaptant aux équipements, aux matières premières et aux contraintes spécifiques de chaque site.

Contact : Didier Pintori, ITERG.

## ZOOM SUR LES AUDITS FRITURE

### Maîtriser la complexité des procédés pour gagner en performance

#### → Des audits adaptés à la diversité des procédés

En 2025, ITERG a réalisé des audits friture sur des produits variés — carnés, de la mer et céréaliers. Cette diversité de matrices (composition, humidité, comportement thermique) implique des diagnostics ajustés à chaque ligne, intégrant matières premières, conditions opératoires et équipements.

#### → Mieux maîtriser les équilibres de la friture

Les procédés de friture reposent sur des interactions complexes. Leur maîtrise permet de limiter les dérives courantes : dégradation des huiles, altération des qualités sensorielles, surconsommation, encrassement des installations.

#### → Des bénéfices concrets pour les industriels

- amélioration de la qualité et de la régularité des produits,
- réduction des consommations d'huile,
- allongement de la durée d'utilisation des bains,
- meilleure maîtrise des risques et de la conformité,
- accompagnement des équipes dans les bonnes pratiques.

#### → Un appui opérationnel

L'audit friture constitue un outil concret pour analyser, ajuster et fiabiliser les procédés, au plus près des réalités industrielles.



En savoir plus : <https://iterg.com/audits-friture-iterg/>



## FORMER, ACCOMPAGNER, PROFESSIONNALISER

La formation constitue un pilier historique de la mission d'ITERG.

Elle prolonge le transfert technologique en permettant aux entreprises de s'approprier durablement les savoirs et de renforcer leur maîtrise des procédés liés aux huiles et aux protéines végétales.

En 2025, l'arrivée d'une nouvelle responsable formation a permis de structurer davantage l'offre et de l'aligner plus finement avec les besoins des industriels.

L'activité formation du groupe s'appuie sur un collectif d'une **vingtaine de formateurs** pour accompagner les professionnels de différents secteurs. Cette diversité d'expertises permet de proposer des formations adaptées aux enjeux spécifiques des filières et aux profils variés des participants.

### Un dispositif reconnu et certifié

Le renouvellement de la certification Qualiopi (2025–2028) confirme la qualité du dispositif de formation et la structuration des processus pédagogiques.

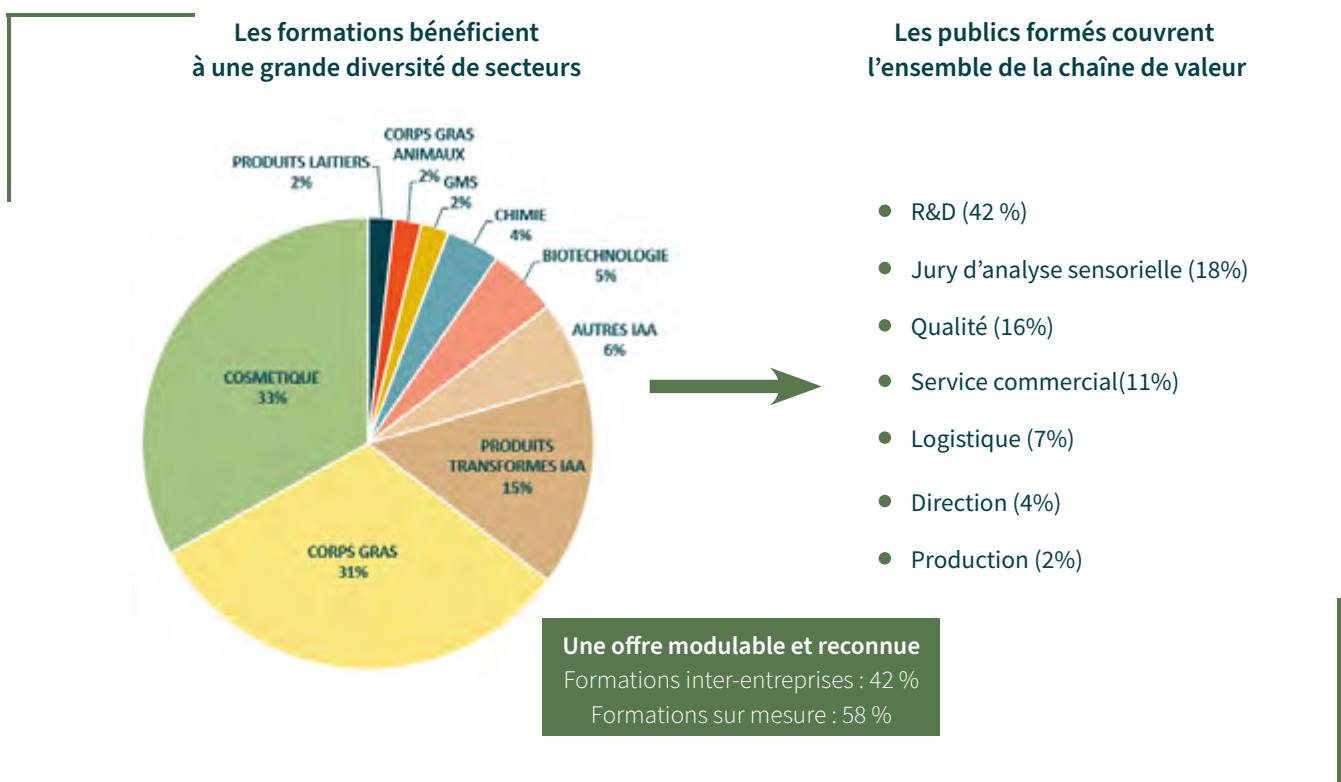

### Une offre modulable et au plus près des besoins

L'offre de formation se caractérise par sa modularité :

- formations inter-entreprises (42 %)
- formations sur mesure (58 %)

Cette organisation permet d'adapter les contenus, les formats et les modalités pédagogiques aux besoins spécifiques des entreprises.

### La formation constitue ainsi un levier structurant pour :

- renforcer les compétences techniques,
- diffuser les bonnes pratiques,
- accompagner les évolutions des procédés,
- et soutenir la compétitivité des entreprises.

Contact : Marianne Trichard, ITERG.



En savoir plus sur nos formations : <https://iterg.com/formations/>

## INNOVER DANS LES SERVICES ET LES COMPÉTENCES

En 2025, le Groupe renforce et élargit ses expertises pour répondre aux besoins émergents des filières et des entreprises.

Ces nouvelles compétences, directement mobilisables dans les projets, visent à apporter des réponses concrètes aux enjeux de formulation, de caractérisation, d'analyse et d'évaluation environnementale, en lien avec les exigences de performance, de durabilité et de mise sur le marché.



### Développer et ajuster les formulations

- maquettes de formulation “professionnelles”, conçues au plus proche des conditions industrielles et des attentes marché,
- panel cosmétique, intégrant l'évaluation sensorielle dès les phases amont de développement.



### Caractériser les performances nutritionnelles & biologiques

- analyse de l'activité lipox dans les légumineuses,
- mesure de l'activité LPL dans le lait,
- dosage des céramides, pour les applications, nutritionnelles et cosmétiques,
- dosage caroténoïdes dans le lait.



### Analyser et quantifier

- dosage des acides aminés sur différentes matrices (plasma, digestats...).



### Évaluer les impacts environnementaux

- bilan Carbone® (version 9), intégrant les dernières évolutions méthodologiques.

## 4.4 RAYONNER PAR LA SCIENCE ET L'EXPERTISE

Rayonner ne consiste pas uniquement à être visible.

C'est faire circuler la connaissance, structurer les échanges et exercer une influence durable au service des filières.

En 2025, le Groupe a consolidé son positionnement d'acteur de référence en articulant production scientifique, présence internationale, communication renforcée et reconnaissance institutionnelle.

### COMMUNICATION SCIENTIFIQUE

En 2025, le Groupe a renforcé sa présence dans les principaux espaces d'échange scientifiques et techniques, en France comme à l'international.

À travers ses publications et communications, il :

- contribue à l'avancée des connaissances,
- diffuse des résultats robustes et validés,
- nourrit le dialogue entre recherche et industrie,
- consolide son positionnement d'acteur scientifique de référence.

#### Chiffres clés

**20**

Communications en congrès

**5**

Publications et posters scientifiques

## UN RAYONNEMENT INTERNATIONAL EN FORTE ACCÉLÉRATION

Le rayonnement international du Groupe ITERG-IMPROVE s’inscrit dans une dynamique à la fois scientifique et économique.

Présent sur 4 continents, le Groupe intervient dans des environnements variés, allant des marchés européens aux zones à fort potentiel de développement en Amérique, en Afrique ou en Asie.

L’Europe constitue un socle solide, à partir duquel se déploient les collaborations et les activités à l’international. Cette présence se traduit notamment par une participation active à des congrès scientifiques majeurs, contribuant à diffuser les expertises du Groupe et à accompagner les évolutions des filières biosourcées à l’échelle mondiale.

En 2025, cette dynamique se traduit par une croissance significative de l’activité internationale (+53 % pour ITERG), portée par une diversification des marchés et des partenaires.

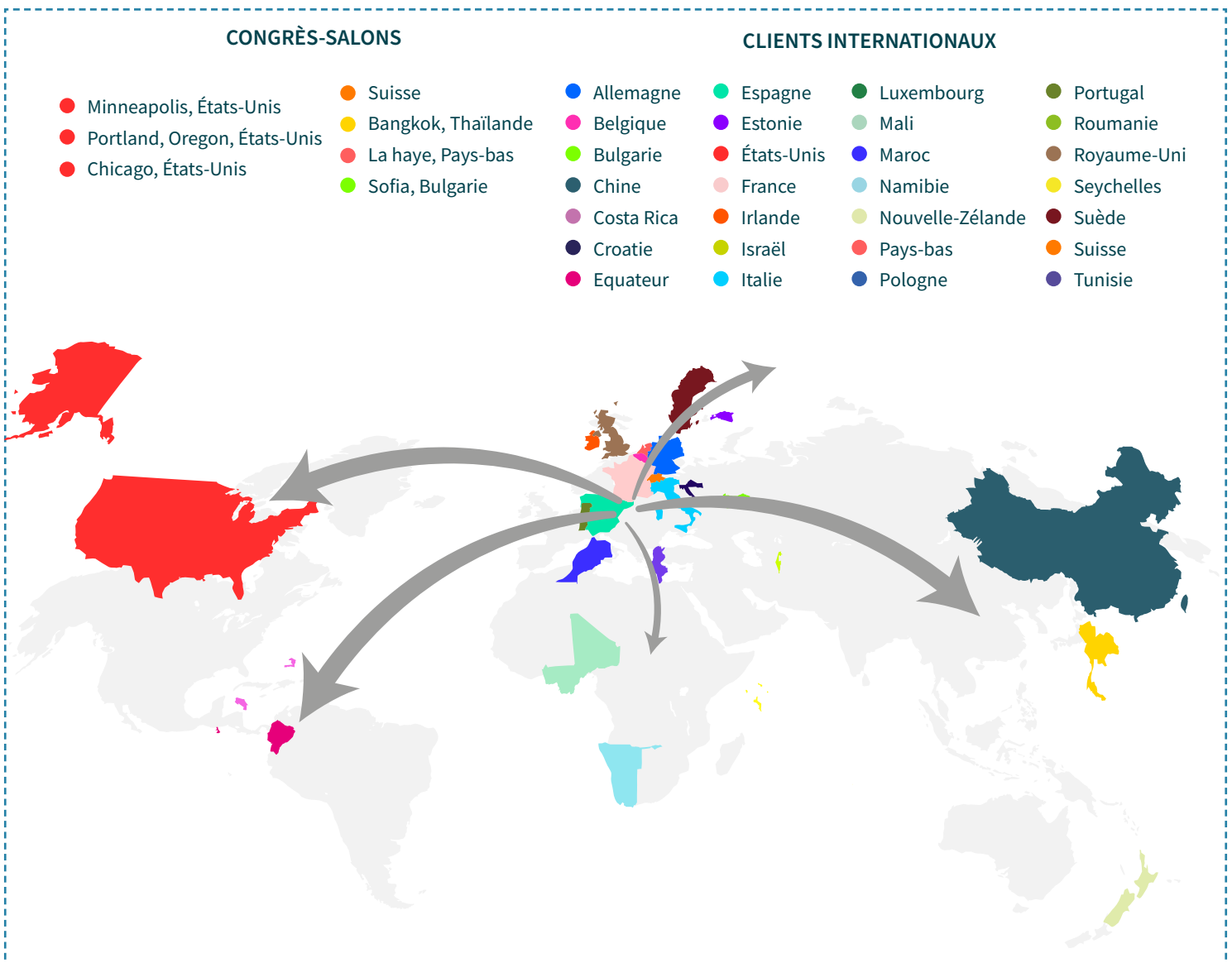
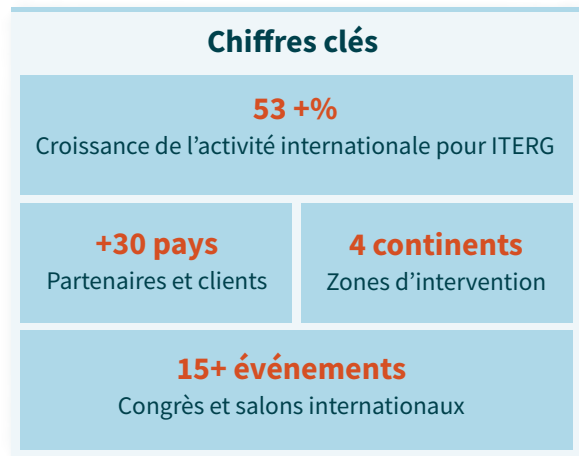

## RENFORCER LA VISIBILITÉ ET L'INFLUENCE

En 2025, le Groupe a renforcé sa communication afin d'accroître sa visibilité et son impact auprès de ses parties prenantes.

Cette dynamique s'est notamment traduite par :

Lancement de la nouvelle charte graphique commune ITERG-IMPROVE.

Harmonisation des supports de communication (rapports, présentations, lettre d'information).

Abonnez-vous à notre newsletter !

Déploiement de nouveaux sites web.

Nouvelle plaquette : <https://urls.fr/bSNUan>



[www.groupe.iterg.com](http://www.groupe.iterg.com)



Regarder le film du Groupe  
<https://bit.ly/4cnfUjz>



[www.improve-innov.com](http://www.improve-innov.com)

### Une reconnaissance portée par les acteurs publics

Le rayonnement du Groupe se traduit également par une reconnaissance renforcée auprès des acteurs institutionnels et économiques.

À ce titre, ITERG a accueilli dans ses locaux le député Sébastien Saint-Pasteur, venu à la rencontre des équipes et découvrir les activités de l'Institut, aux côtés de Marie-Sabine Gavois, Secrétaire générale du Réseau CTI.

Cette visite a permis de mettre en lumière le rôle des Centres Techniques Industriels dans l'innovation et l'accompagnement des filières, au plus près des réalités industrielles.

### Un engagement reconnu au service de l'industrie

À l'issue de cette immersion, le député a salué un savoir-faire directement utile aux entreprises et la contribution d'ITERG à la transformation des innovations en solutions concrètes.



« Réindustrialiser la France, ce n'est pas un slogan. C'est soutenir les acteurs qui, comme ITERG, innovent, accompagnent, expérimentent. Ce sont eux qui font la différence. »

# TÉMOIGNAGES



# TÉMOIGNAGES

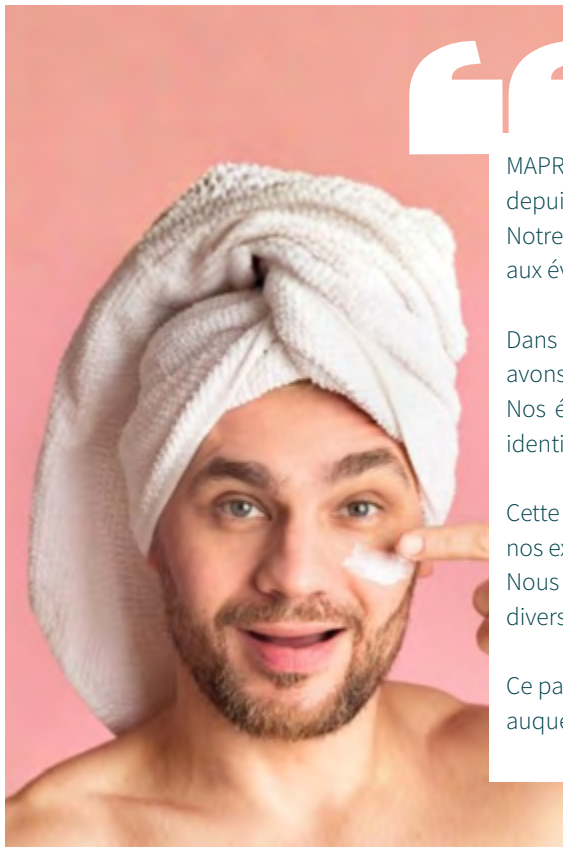

MAPRECOS est distributeur exclusif de matières premières cosmétiques sur le marché français depuis 1978.

Notre offre, qui associe ingrédients colorés et actifs skincare, nous permet de répondre aux évolutions et tendances du marché.

Dans le cadre du développement et du positionnement de la matière ESTOLIGHT 1E, nous avons collaboré avec ITERG afin d'en évaluer le potentiel en tant que dispersant.

Nos équipes respectives ont ainsi conduit des essais comparatifs en laboratoire, afin d'en identifier les performances et les champs d'application.

Cette collaboration s'est révélée particulièrement constructive, grâce à la complémentarité de nos expertises et à la qualité des échanges tout au long du projet.

Nous avons notamment apprécié l'implication des équipes ITERG dans cette démarche de diversification, ainsi que leur capacité d'adaptation.

Ce partenariat a également été l'opportunité de renforcer une collaboration locale, un aspect auquel nous sommes particulièrement attachés.



**MAPRECOS SAS**  
**Pauline EDORH TOSSA**  
Ingénieure Technico-Commerciale



J'ai eu l'occasion de collaborer avec ITERG dans le cadre d'un travail d'évaluation de matières premières, avec pour objectif de tester leurs performances, d'en comprendre les spécificités et de les positionner par rapport aux références du marché.

Ce que j'apprécie particulièrement dans les collaborations avec ITERG, c'est leur approche très scientifique et structurée.

Les équipes savent poser les bonnes questions, construire des protocoles pertinents et analyser les résultats avec beaucoup de rigueur. Cela permet d'aller au-delà des discours marketing pour réellement comprendre les forces et les limites d'une matière première.

Les échanges ont toujours été simples, directs et constructifs, ce qui rend le travail à la fois efficace et agréable. Cette collaboration nous a permis d'identifier clairement les axes de valorisation des matières étudiées et de mieux orienter leur développement sur leurs marchés d'application.



**COSMOYA**  
**Marie-odile HECHT**  
Dirigeante / CEO





Verley est une entreprise de biotechnologies spécialisée dans la production de protéines laitières à l'aide de la fermentation de précision. Notre mission est de développer des ingrédients protéiques fonctionnels et durables pour l'industrie alimentaire.

Quatre ingrédients sont actuellement en cours de développement chez Verley: FermWhey Native, FermWhey Native 100, FermWhey MicroStab et FermWhey Gel. Ces protéines sont conçues pour s'intégrer facilement dans les gammes de produits laitiers existantes, en apportant des fonctionnalités avancées en termes de goût, de texture et de qualité nutritionnelle, essentielles pour les applications industrielles.

Dans ce cadre, notre collaboration avec l'Equipe Nutrition-Life Sciences d'ITERG, nous a permis de valider la digestibilité de nos ingrédients et leur capacité à reproduire les bénéfices nutritionnels des produits laitiers conventionnels. Grâce à leur plateforme analytique, nous avons pu caractériser précisément la protéolyse au cours de la phase gastrique et enfin de digestion, ainsi que calculer des indicateurs clés comme l'IVPDCAAS, afin d'évaluer la qualité nutritionnelle de nos protéines.

Cette collaboration est stratégique pour Verley: elle nous permet de mieux caractériser nos produits, d'optimiser nos procédés de production et de renforcer la robustesse scientifique de notre approche dans un marché en constante évolution.



**VERLEY**  
Gessica SILVEIRA  
Head of SRC TEAM



**VERLEY**  
Batoul SROUR  
Senior scientist

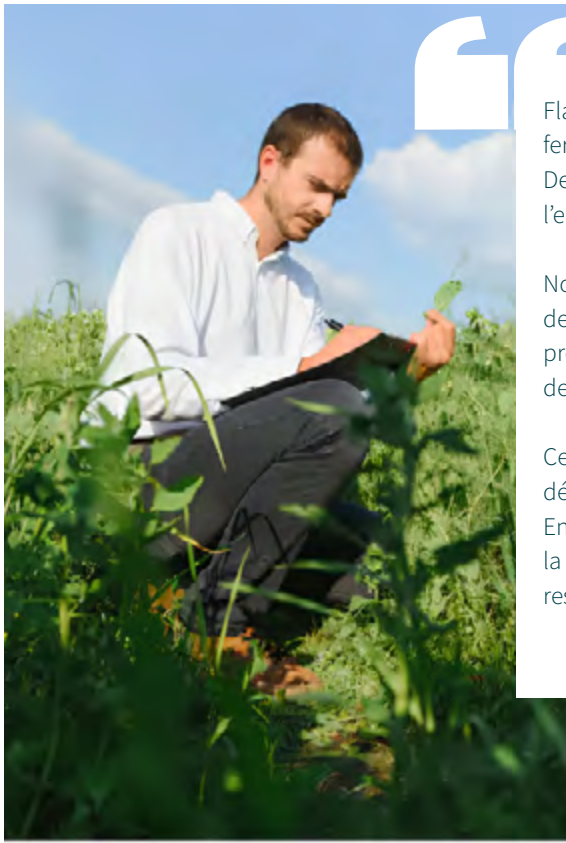

FlavaPulse transforme les pois jaunes en ingrédients naturels et fonctionnels, avec la ferme volonté de contribuer à la mise en place d'un système agroalimentaire plus durable. Depuis notre création, nous accordons la priorité à une production respectueuse de l'environnement et à des technologies de transformation responsables.

Notre collaboration de longue date avec IMPROVE, une filiale du groupe ITERG, continue de jouer un rôle stratégique dans notre développement. Au-delà de l'optimisation des procédés, la récente analyse du cycle de vie exploratoire menée par l'équipe ITERG a fourni des informations précieuses sur l'empreinte environnementale de nos ingrédients.

Ce travail renforce notre feuille de route en matière de durabilité et soutient la prise de décisions fondées sur des données à mesure que nous augmentons notre production. Ensemble, nous combinons expertise technique et valeurs communes pour développer la prochaine génération d'ingrédients riches en protéines, produits grâce à des procédés responsables et innovants.



**FLAVAPULSE**  
Martin ROUSSEV  
CEO



# ANNEXES

# COMITÉ SCIENTIFIQUE ITERG

au 17.12.2025

## PRESIDENT

**M. Olivier GALET**, Responsable R&I Protéines, Groupe AVRIL

## REPRESENTANTS DES POUVOIRS PUBLICS

**Mme Maud IACOMELLI**, ministère de l'Agriculture et de l'Alimentation, DGPE/SDFE/S DFA/BGC

**Mme Laure GRISAT**, Sous-directrice de la chimie, des matériaux et des éco-industries, Ministère de l'Economie et des Finances - DGE

**M. François-Xavier TURQUET**, Chef de projet chimie biosourcée et biotechnologies industrielles, Ministère de l'Economie et des Finances – DGE

## MEMBRES INDUSTRIELS

**M. Pieter VANDENBEMPT**, Innovation Projects and Portfolio Manager – Ag & Trading EMEA, CARGILL

**Mme Anne CHIVARD**, Responsable QSE, La Tourangelle

**M. Edouard CASALA**, Responsable Affaires Réglementaires et Scientifiques, BUNGE

**M. Jean-Pierre LALLIER**, Responsable veille & Relations extérieures Innovation, OLEON Mme Béatrice LEMOIS, Directrice R&D qualité St Hubert

**M. Frédéric CELHAY**, Responsable R&D, Lesieur

**Mme Julia RONNET**, Responsable de développement R&D, ADM SIO

**M. Maxime DEPUYDT**, Directeur Qualité, SAIPOL

**Mme Amandine HENNOcq**, Manager Qualité R&D et Laboratoire, DAUDRUY

## INSTANCES PROFESSIONNELLES

**M. Hubert BOCQUELET**, Délégué Général, FEDALIM, FNCG, SYFAB

**Mme Elodie TORMO**, Responsable Valorisation Innovation et Veille, Terres Univia

## PERSONNALITES COMPETENTES

**M. Frédéric FINE**, Directeur Valorisation, Terres Inovia

**M. Michel LAGARDE**, Professeur émérite, INSA Lyon

**M. Didier MAJOU**, Directeur, ACTIA

**Mme Marie-Caroline MICHALSKI**, Directrice de Recherche, INRAe, GIS IMBL

**M. Pierre VILLENEUVE**, Chargé de Recherches CIRAD

**M. Stéphane WALRAND**, Professeur d'Université - PH Université Clermont Auvergne et CHU Gabriel Montpied-UNH

**M. Frédéric CARRIERE**, Directeur de Recherche, CNRS

**M. Frédéric BAUDOUIN**, Directeur scientifique, IMPROVE

## INVITES PERMANENTS

**Mme Anaïs BOEGLIN**, Chargée des Affaires Réglementaires et Scientifiques - Nutrition, FNCG

**Mme Isabelle CHASSEDIEU**, Chargée des Affaires Réglementaires et Scientifiques - Etiquetage, FNCG

**M. Tofike CHRIFI**, Chargé des Affaires Réglementaires et Scientifiques - Contaminants / environnement, FNCG

**M. Yves DELAINE**, Président, FNCG, IMPROVE, ITERG

**Mme Anne LE GUILLOU**, Lipids Senior Team Leader, R&I Advanced Techno Ingredients Team, DANONE – Présidente SFEL

**M. Patrick CARRE**, Oils, oilseed and pulses processing, Terres Inovia

## ANALYSE

### Présentations orales

Contamination par les huiles minérales (MOSH et MOAH) : comprendre et maîtriser les risques dans la production d'huiles végétales

Webinaire Agri Sud-Ouest Innovation - 6 février 2025 - H. Griffon - ITERG

### Poster

Development by collaborative study of 6 standardized methods for determination of protein, fat, sugars, mass loss after drying, and ash

AOAC, San Diego, California 2025 - 23/28 août 2025 - L. Lagardère - ITERG

## CHIMIE DU VÉGÉTAL

### Publications

Des oligomères issus d'huiles végétales, la gamme PRIC – 15 ans de développement chez ITERG pour une industrialisation réussie

IAA, Janvier-février 2025 - G. Chollet

Reductive Amination of Oligoxylans with Fatty Amide-Amines: Comparison of Picoline-Borane and Sodium Cyanoborohydride as Reductive Agents and Influence of the Synthetic Route on Surface Activity and Self-Assembly

Industrial & Engineering Chemistry Research, Vol 64, n° 43, 2025 - M. Carré, M. Reulier, G. Chollet, B. Bizet, F. Ham-Pichavant, S. Grelier, H. Cramail

Semi-Crystalline and Recyclable Pressure Sensitive Adhesives from Non Edible Rapeseed Oil-based Hyperbranched Polyester Vitrimers

RSC Sustainability, 2025 - V. Ayzac, B. Bizet, M. Reulier, G. Chollet, C. Le Coz, E. Grau, H. Cramail

### Présentations orales

PRICEPOX Polyacides ricinoléiques (PRIC) fonctionnalisés via la synthèse de synthons époxydés – Synthèse & Valorisation

Séminaire Chercheurs 3BCAR Plant2pro, 4-6 février 2025, toulouse - 04 février 2025 - B. Bizet - ITERG

Vegetable oil-based hyperbranched materials – Synthesis and derivatization towards new properties

ISGC, La Rochelle, 12-16 mai 2025 - 13 mai 2025 - B. Bizet - ITERG

## ENVIRONNEMENT SÉCURITÉ

### Présentations orales

Affichage environnemental des produits alimentaires : prise en compte des emballages dans ECOBALYSE. Quelles améliorations possibles grâce au projet PACK-AGB ?

Webinaire ADEME, 19 septembre 2025 - 19 septembre 2025 - C. Vialatte - ITERG

Comment concilier qualité, ancrage territorial et performance environnementale dans les filières agroalimentaires sous SIQO ? - Retour d'expériences sur une démarche d'éco-conception exemplaire

Webinaire ECOQUALINA, 15 mai 2025 - 15 mai 2025 - F. Bosque - ITERG

Affichage environnemental des produits alimentaires

Webinaire ANIA, 13 mars 2025 - 13 mars 2025 - F. Bosque - ITERG

Contribution à l'amélioration des emballages dans la base de données agribalyse@3.2

Webinaire focus pack-AGB, 14 février 2025 - C. Vialatte - ITERG

Prise en compte du recyclage des emballages dans l'évaluation environnementale des produits exemple du projet pack\_agb

cosmetic environment & safety, 1er juillet 2025 - 01 juillet 2025 - C. Vialatte - ITERG

## FORMULATION

### Présentations orales

New amphiphilic structures from vegetable oil and properties evaluation

ISGC, La rochelle - 12-16 mai 2025 - 12 mai 2025 - C. Joseph - ITERG

**New amphiphilic structures from vegetable oil and properties evaluation (idem Congrès ISGC La Rochelle mai 2025)**

Congrès Formula XII, sofia, 16 - 18 juin 2025 - 18 juin 2025 - C. Joseph - ITERG

**Alternative proteins: what choices are available between process, functionality and nutrition?**

Webinaire du GIRACT, 25 mars 2025 - M. Kadi - IMPROVE

**Comment la composition des matières protéiques végétales peut influencer la stabilité et la rhéologie de formulations alimentaires ?**

INNO'SWEET, 18-19 juin 2025 - les résultats présentés ne peuvent être ni réappropriés ni réutilisés sans l'autorisation du CRPP et d'ITERG - 18 Juin 2025 - R. Gazeau - ITERG

### Poster

**FORMULBIO Développement de biosolutions formulées à base d'huiles essentielles pour la gestion des adventices**

Séminaire Chercheurs 3BCAR Plant2Pro, 4-6 février 2025 - Toulouse - C. Joseph - ITERG

## NUTRITION

### Présentations orales

**Impact of Lipids on Protein Digestibility in Oilseed Protein Ingredients**

Journées Chevreul, 6-7 novembre 2025 -07 novembre 2025 - C. Vaysse - ITERG

**Modèles in vitro de digestibilité des lipides et protéines - intérêt dans le domaine de l'alimentation animale**

Webinaire B4C sur la digestibilité appliquée à l'alimentation animale, 24 mars 2025 -C. Vaysse - ITERG

## PROTÉINES

### Présentations orales

**Plant-based, insects, single-cell organisms, precision fermentation... what are the emerging sources of proteins?**

AOCS Inform Seminar - 22 janvier 2025 - F Baudouin - IMPROVE

**How to better valorise sustainable proteins and by-products?**

Bridge2Food North America, 21-23 octobre 2025 - 22 octobre2025 - F Baudouin - IMPROVE

**Sustainable proteins: from extraction to applications**

journée sur les protéines durables, 5 décembre 2025 - 5 décembre 2025 - F Baudouin - IMPROVE

## QUALITÉ ET SÉCURITÉ DES PRODUITS

### Présentations orales

**Oxidation is destroying plant protein quality: this is how to prevent it**

Bridge2Food Europe, La Haye, 3-5 Juin 2025 - 04 juin 2025 - A. Sidibé - IMPROVE

## TECHNOLOGIE

### Présentations orales

**Adaptation of mechanical extraction processes on biomass matrices**

Bioket, Bruxelles, 11-13 mars 2025 - 12 mars 2025 - A. Comitis -ITERG

**Adaptation des procédés conventionnels d'obtention d'huiles aux biomasses issues de biotechnologies?**

Tech Day, 30 septembre 2025, Pomacle - 30 septembre 2025 - D. Pintori - ITERG

### Publications

**Sunflower achene hulling ability: impact of water availability and genetic**

P. Carré, L. Gervais, M. Coque, J.P. Loison, V. Jauvion - OCL, Vol. 32, 2025

# EQUIPE DIRIGEANTE - RÉFÉRENTS OPÉRATIONNELS

## GOUVERNANCE



Président ITERG et IMPROVE  
Paul-Joël DERIAN



Directeur général ITERG  
Jean-David LEAO



Directeur général IMPROVE  
Frédéric BREDON

Canéjan

## ANALYSE ET EXPERTISE



Responsable Département  
Franck DEJEAN



Responsable de production  
Lionel LAGARDERE



Chargée d'Affaires  
Laura BRUNSART



Chargé d'Affaires  
Hugues GRIFFON



Responsable Recherche &  
Développement Analytique  
Loïc LEITNER

## R&D ANALYSE

## ENVIRONNEMENT ET ECO-INDUSTRIE



Responsable d'Unité  
Fabrice BOSQUE



Cheffe de projets  
Lou BERNARD



Chef de projets  
Antoine BESNIER



Cheffe de projets  
Cyntia VIALATTE

## FONCTIONS TRANSVERSES



Responsable Veille information  
Communication  
Claudie GESTIN



Animation Recherche  
Benjamin BUAUD

## SERVICES SUPPORTS



Responsable département  
Stéphane MAZETTE



Responsable qualité-Sécurité  
Environnement  
Céline BIROT



Responsable Ressources  
Humaines  
Nathalie HERVY

## NUTRITION LIFE SCIENCES



Responsable Formation  
aux entreprises  
Marianne TRICHARD



Projets Transversaux  
Patrick LE RUNIGO



Responsable d'Unité  
Carole VAYSSE



Cheffe de projets  
Leslie COUEDELO



Chef de projets  
Benjamin BUAUD

## INDUSTRIALISATION ET R&amp;D



Responsable Département  
Guillaume CHOLLET



Chef de projets-chimie du végétal  
Boris BIZET



Cheffe de projets-formulation  
Cécile JOSEPH



Cheffe de projets-chimie du végétal  
Marie REULIER



Responsable-Atelier Pilote et  
Semi industriel  
Jérôme VILA

## PROCESS



Responsable Atelier  
Trituration Raffinage  
Audrey COMITIS



Responsable R&D  
Trituration-Raffinage  
Alejandro JIMENEZ



Assistant ingénieur  
Jean Philippe LOISON



Responsable Développement  
Procédés  
Didier PINTORI

## DIRECTION SCIENTIFIQUE



Directeur Scientifique  
Frédéric BAUDOUIN

## CARACTÉRISATION DES PROTÉINES



Cheffe de projets  
Marwa KADI



Cheffe de projets  
Mélangy GENOT

## FRACTIONNEMENT PAR VOIE SÈCHE &amp; HUMIDE



Chef de projets  
Hugo MEAR



Chef de projets  
Simone SCUSSAT



Cheffe de projets  
Alix GOMBERT



Chef de Projets Junior  
Teddy MUCHEMBLED

## DÉVELOPPEMENT COMMERCIAL



Fabrice FARRUGIA



Patrick LE RUNIGO



Yzambre BELLEGUEULLE



# POUR UN MONDE PLUS SAIN ET DURABLE AVEC LES HUILES ET PROTÉINES

## RAPPORT ANNUEL INTÉGRÉ 2025



11 Rue Gaspard Monge  
CS 20428, ZA Pessac-Canéjan  
33612 Canéjan – CEDEX  
Tél. : +33 (0)5 56 36 00 44  
Email : [iterg@iterg.com](mailto:iterg@iterg.com)



[www.iterg.com](http://www.iterg.com)



Rue du fond Lagache  
80480 Dury  
Tél. : + 33 (0)3 22 44 26 55  
Email : [commercial@improve-innov.com](mailto:commercial@improve-innov.com)



[www.improve-innov.com](http://www.improve-innov.com)